

# 本教材の利用について

- 本教材は、平成28年度 特許庁産業財産権制度問題調査研究「デザインの創作活動の特性に応じた実践的な知的財産権制度の知識修得の在り方に関する調査研究」（請負先：国立大学法人大阪大学 知的財産センター）に基づき作成したものです。
- 本教材の著作権は、第三者に権利があることを表示している内容を除き、特許庁に帰属しています。また、本教材は、第三者に権利があることを表示している内容を除き、クリエイティブ・コモンズ 表示 - 非営利 4.0 国際 ライセンスの下に提供されています。



- 本教材は、できる限り正確な情報の提供を期して作成したのですが、不正確な情報や古い情報を含んでいる可能性があります。本教材を利用したことにより損害・損失等を被る事態が生じたとしても、特許庁、国立大学法人大阪大学 知的財産センター及び執筆者は一切の責任を負いかねますので、ご了承ください。

[本教材の利用に関するお問い合わせ先]  
特許庁 審査第一部 意匠課 企画調査班  
TEL : 03-3581-1101 (内線2907)

## パート8

### 権利を調べる（1） 調査手法の基礎知識

「デザイナーが身につけておくべき知財の基本」

- 08-01 意匠公報
- 08-02 意匠検索
- 08-03 画像を含む意匠の検索
- 08-04 意匠検索演習
- 08-05 商標検索
- 08-06 商標検索演習

- 芸術大学に通っているA君は、文房具ショップを見て回るのが趣味である。最近の文房具は、デザイン性に優れているし使い勝手もよいので、見ているだけでも楽しくなる。大学が休みの日は、街に出て必ず新しい文房具をチェックしている。

ある日、友人B君が「そんなに文房具が好きならば、僕らで文房具をデザインする会社を作ってみようか。最近ベンチャーが流行っているみたいだし。」と言った。A君は、会社を作るなんて考えもしなかったが、B君は工芸好きなので、もしかすると2人で組むと面白いものができるかもしれないと思った。

すると、法学部で勉強しているC君が「そうであれば、権利関係についてきちんと調査した方がよいよ。自分が創作した作品が他人の意匠権を侵害する可能性もあるからね。」と言った。

(次ページに続く)

- A君は、そういえば、以前講義で知的財産を勉強したときにそのような話があったなと思出し、知的財産を担当する教員Dに相談することにした。D先生の研究室を訪ねると「確かに、きちんと調査をしておかないと後々トラブルになることがあります。まずは、これまでにどのような意匠が登録されているかをチェックしてみましょう。」と言った。A君は「チェックといっても、どこへ行って調べたらよいのでしょうか。」と聞くと、D先生はパソコンを立ち上げ、特許庁ウェブサイトアクセスし始めた。「意匠公報を調べるとよいのですが、特許庁のウェブサイトに『特許情報プラットフォーム (J-PlatPat) 』という検索サービスへのリンクがあります。J-PlatPatでは、産業財産権情報を簡単に調べることができます。早速見てみましょう。」

# 08-01 意匠公報

- 意匠公報は、意匠の設定登録がなされると発行される。
- 意匠公報には、意匠権に係る物品、図面、創作者、意匠権者、登録日、意匠分類等が掲載される。
- 創作者として、意匠を創作したデザイナーの名前が掲載される。

(19)【発行国】日本国特許庁(JP)  
(43)【発行日】平成26年5月26日(2014.5.26)  
(12)【公開種別】意匠公報(S)  
(11)【登録番号】意匠登録第1497832号(D1497832)  
(24)【登録日】平成26年4月18日(2014.4.18)  
(54)【意匠に係る物品】ふくらみ付きメモ帳  
(52)【意匠分類】F3-210  
(51)【国際意匠分類(参考)】19-04  
(21)【出願番号】特願2013-18751(D2013-18751)  
(22)【出願日】平成25年7月30日(2013.7.30)  
(72)【創作人】  
【氏名】吉塚 健太郎  
【住所又は居所】東京都渋谷区恵比寿1-10-10恵比寿ビジネスタワー9F 株式会社デザインフィル内  
(73)【意匠権者】  
【識別番号】591046179  
【氏名又は名称】株式会社デザインフィル  
【住所又は居所】東京都渋谷区恵比寿一丁目19番19号  
【審査官】辻本 大子  
(56)【参考文獻】実開昭61-47672 特開平9-323734 特開2012-131520  
(55)【意匠に係る物品の説明】本物品は【メモ用紙の参考図1】に示すように2枚のメモ用紙を4辺の端線から一端線までの1の部分を貼り合わせ、粘着部を剥いた2の部分の裏面のメモ用紙1枚だけに取り込みを入れ、【メモ用紙の参考図2】に示す3の開口部を剥け、ふくらみ状にする事で文房具、写真、小紙、菓子、ボタン、手紙、切手、チケットなどを入れやすくし、4の部分は紙製であるため、記入する事が出来るメモ用紙であり、上部に取り込みを有したふくらみ状のメモ用紙を【メモ用紙の参考図3】に示すように5の部分で折ったものである。  
(53)【意匠の範囲】背景図は正面図と同一につき、省略図を省略する。左側面図は右側面図と同一につき、左側面図を省略する。  
【図面】  
【表紙を一枚めくった状態の正面図】



「メモ帳」（意匠登録第1497832号、株式会社デザインフィル）の意匠公報

## 08-02 意匠検索



- 意匠検索を行う目的には、主に動向調査、先行調査、権利調査がある。

### 動向調査

今後世の中に出てくる最新の意匠を知りたい。

### 先行調査

出願したいけど登録されるだろうか。先に登録された意匠をチェックしたい。

### 権利調査

新しいデザインの商品を開発したが、他者の権利を侵害しないだろうか。

- 「特許情報プラットフォーム」(J-PlatPat) は、独立行政法人工業所有権情報・研修館(INPIT) がインターネット上で提供する産業財産権情報の検索サービス。
- 特許・実用新案、意匠、商標に関する公報や外国公報を見ることができる。

The screenshot shows the JPO website interface. At the top, there is a search bar and navigation links. A prominent banner on the left promotes '我が国初 海外知財訴訟費用保険 加入受付中!' (First in our country, Overseas IP litigation cost insurance, now accepting applications!). Below this is a '新着情報' (New Information) section with a list of recent news items. On the right side, there is a '目的別メニュー' (Menu by Purpose) section. A red arrow points to the '特許等の検索' (Search for Patents, etc.) menu item, which includes the link for '特許情報プラットフォーム (J-PlatPat)'. Other items in the menu include '中韓文対訳・検索システム' and '外国特許情報サービス FOPISER'.

クリック

- キーワードを入力しての簡易検索を行う。

The screenshot shows the J-PlatPat website interface. At the top, there is a header with the logo and contact information. Below the header is a navigation bar with icons for '特許・実用新案' (Patent/Utility Model), '意匠' (Design), '商標' (Trademark), '審判' (Appeal), and '経過情報' (Progress Information). The main content area features a search section titled '特許・実用新案、意匠、商標の簡易検索' (Simple search for patents, utility models, designs, and trademarks). A red box highlights the 'ヘルプ' (Help) link in the title. Below the title, there is a search input field with a dropdown menu set to '特許・実用新案を探す' (Search for patents/utility models) and a search button labeled '検索' (Search). A red box also highlights this search button. To the right of the search input, there is a dropdown menu for 'OR' and a search button. Below the search section, there are several sections: 'お知らせ' (Notice) with a list of recent updates, 'おすすめ' (Recommendation) with links to '公報発行予定表' (Publication schedule), '文献蓄積情報' (Literature accumulation information), '関連HPリンク' (Related HP links), and 'FAQ'. On the right side, there are two banners: 'アンケートにご協力ください' (Please cooperate with the survey) and 'Graphic Image Park' (Image design patent search support tool). At the bottom, there is a footer with links for '利用上のご案内' (Usage information), 'プライバシーポリシー' (Privacy policy), and 'アンケート' (Survey).

特許・実用新案、意匠、商標の簡易検索 [ヘルプ](#) **入力方法の詳細についてはこちら**

特許・実用新案、意匠、商標について、キーワードを入力して簡易検索ができます。  
分類・文献番号等での詳細な検索をされる場合は、上部各サービス（ナビゲーション部分）をご利用ください。

特許・実用新案を探す (例) 特許 ライオン OR

**プルダウンメニューにより、  
特許・実用新案、意匠、商標の簡易検索を選択できる**

お知らせ [予定一覧](#) [更新履歴](#) [リリースノート](#)

- 募集 2016/12/9 [J-PlatPat講習会 <募集中> 高松、京都 <まもなく募集中開始> 東京](#)
- 募集 2016/12/8 [海外知的財産活用講座 \(1/10沖縄 1/18山口 1/24長崎\) を開催します！](#)
- メンテ 2016/11/28 [審査書類情報照会及びワン・ポータル・ドシエ照会サービス停止について](#)
- メンテ 2016/11/22 [12月23日\(金\)18:00~26日\(月\)8:00までJ-PlatPat全サービスを停止します](#)
- トピックス 2016/11/18 [特許情報プラットフォーム機能追加・改善予定について](#)
- トピックス 2016/10/28 [中国特許と文抄録の変更について](#)
- 募集 2016/7/11 [特許情報分析支援募集中です！](#)

おすすめ

- [公報発行予定表](#)
- [文献蓄積情報](#)
- [関連HPリンク](#)
- [FAQ](#)

ご利用について

- [各サービスのご利用方法](#)
- [マニュアル等ダウンロード](#)
- [利用上のご案内](#)

アンケートにご協力ください

Graphic Image Park  
画像意匠公報検索支援ツール

FOPISER  
外国特許情報サービス

利用上のご案内 | プライバシーポリシー | アンケート

- 例：文房具「メモ帳」の意匠公報を調べる。（簡易検索）

ヘルプデスク (9:00-21:00)  
03-6666-8801  
helpdesk@j-platpat.inpit.go.jp

English トップページ ヘルプ一覧 サイトマップ JPO INPIT

独立行政法人 工業所有権情報・研修館  
National Center for Industrial Property  
Information and Training

特許・実用新案 意匠 商標 審判 経過情報

特許・実用新案、意匠、商標の簡易検索 [ヘルプ](#)

特許・実用新案、意匠、商標について、キーワードを入力して簡易検索ができます。  
分類・文献番号等での詳細な検索をされる場合は、上部各サービス（ナビゲーション部分）をご利用ください。

意匠を探す (例) 自動車 OR

検索

①「意匠を探す」を選択 ②キーワードを入力「メモ帳」

お知らせ [予定一覧](#) [更新履歴](#) [リリースノート](#)

|       |            |  |
|-------|------------|--|
| 募集    | 2016/12/9  | <a href="#">J-PlatPat講習会 &lt;募集中&gt;高松、京都 &lt;まもなく募集開始&gt;東京</a> |
| 募集    | 2016/12/8  | <a href="#">海外知的財産活用講座 (1/10沖縄 1/18山口 1/24長崎) を開催します!</a>        |
| メンテ   | 2016/11/28 | <a href="#">審査書類情報照会及びワン・ポータル・ドシエ照会サービス停止について</a>                |
| メンテ   | 2016/11/22 | <a href="#">12月23日(金)18:00~26日(月)8:00までJ-PlatPat全サービスを停止します</a>  |
| トピックス | 2016/11/18 | <a href="#">特許情報プラットフォーム機能追加・改善予定について</a>                        |
| トピックス | 2016/10/28 | <a href="#">中国特許と文抄録の変更について</a>                                  |
| 募集    | 2016/7/11  | <a href="#">特許情報分析支援募集中です!</a>                                   |

- おすすめ
- [公報発行予定表](#)
  - [文献着信情報](#)
  - [関連HPリンク](#)
  - [FAQ](#)

- ご利用について
- [各サービスのご利用方法](#)
  - [マニュアル等ダウンロード](#)
  - [利用上のご案内](#)

アンケートにご協力ください

Graphic Image Park  
画像意匠公報検索支援ツール

FOPISER  
外国特許情報サービス

**特許・実用新案、意匠、商標の簡易検索** [? ヘルプ](#)

特許・実用新案、意匠、商標について、キーワードを入力して簡易検索ができます。  
 分類・文献番号等での詳細な検索をされる場合は、上部各サービス（ナビゲーション部分）をご利用ください。

意匠を探す  OR

**92件の文献がヒット** ヒット件数 **92件**

ヘルプデスク (9:00-21:00)  
 03-6666-8801  
[helpdesk@j-platpat.inpit.go.jp](mailto:helpdesk@j-platpat.inpit.go.jp)

English トップページ ヘルプ一覧 サイトマップ JPO INPIT

独立行政法人 工業所有権情報・研修館  
 National Center for Industrial Property  
 Information and Training

特許・実用新案 意匠 商標 審判 経過情報

トップページ > 意匠 > 意匠公開テキスト検索

**意匠公開テキスト検索** [? ヘルプ](#) [前画面へ戻る](#) [入力履歴](#) [結果一覧](#) [詳細表示](#)

物品名、意匠番号等のキーワードから、2000年1月以降発行の意匠公開を検索できます。

**検索結果一覧**

表示形式  項目表示  PDF表示

検索結果 92件

| 項目 | 文献番号                        | 意匠に係る物品    | 出願人/意匠権者      |
|----|-----------------------------|------------|---------------|
| 1  | <a href="#">意匠登録1497831</a> | メモ帳        | 特許 意匠         |
| 2  | <a href="#">意匠登録1497832</a> | メモ帳        | 特許 意匠         |
| 3  | <a href="#">意匠登録1497833</a> | メモ帳カバー     | 日本オビテック株式会社   |
| 4  | <a href="#">意匠登録1497834</a> | メモ帳        | 株式会社リソニックシステム |
| 5  | <a href="#">意匠登録1497835</a> | メモ帳        | 株式会社リソニックシステム |
| 6  | <a href="#">意匠登録1497836</a> | メモ帳        | 株式会社リソニックシステム |
| 7  | <a href="#">意匠登録1497837</a> | メモ帳        | 特許 意匠         |
| 8  | <a href="#">意匠登録1497838</a> | 帳簿ケース      | パナソニック株式会社    |
| 9  | <a href="#">意匠登録1497839</a> | メモ帳カバー     | 株式会社エム・エス・エス  |
| 10 | <a href="#">意匠登録1497840</a> | メモ帳カバー     | 株式会社エム・エス・エス  |
| 11 | <a href="#">意匠登録1497841</a> | 帳簿メモ帳      | 株式会社エム・エス・エス  |
| 12 | <a href="#">意匠登録1497832</a> | ふくろ付きメモ帳綴り | 株式会社デザインフィル   |
| 13 | <a href="#">意匠登録1497842</a> | 帳簿用紙       | 工業電子株式会社      |

**意匠公報を見たいときは、  
文献番号をクリック**

意匠公報に掲載された図面と【意匠に係る物品の説明】等様々な項目を見ることができる

### 選択された文献

意匠登録1497832

表示形式を切り替えることができる

項目表示 PDF表示

目録 全図面

前の文献 12/92 次の文献

文献単位PDF表示

経過情報

- (19) 【発行国】日本国特許庁 (JP)  
 (45) 【発行日】平成26年5月26日 (2014. 5. 26)  
 (12) 【公報種別】意匠公報 (S)  
 (11) 【登録番号】意匠登録第1497832号 (D1497832)  
 (24) 【登録日】平成26年4月18日 (2014. 4. 18)  
 (54) 【意匠に係る物品】ふくろ付きメモ帳綴り  
 (52) 【意匠分類】F3-210  
 (51) 【国際意匠分類 (参考)】19-04  
 (21) 【出願番号】意願2013-18751 (D2013-18751)  
 (22) 【出願日】平成25年7月30日 (2013. 7. 30)  
 (72) 【創作者】  
 【氏名】古畑 健太郎  
 (73) 【意匠権者】  
 【識別番号】591046179  
 【氏名又は名称】株式会社デザインフィル  
 【審査官】並木 文子  
 (56) 【参考文献】実開昭61-47672 特開平9-323734 特開2012-131520  
 (55) 【意匠に係る物品の説明】本物品は【メモ用紙の参考斜視図1】に示すように2枚のメモ用紙を4辺の端部から一点鎖線までの1の部分貼り合わせ、貼着部を除いた2の部分の表面のメモ用紙1枚だけに切り込みを入れ、【メモ用紙の参考斜視図2】に示す3の開口部を設け、ふくろ状にする事で文房具、写真、小銭、菓子、ボタン、手紙、切手、チケットなどを入れやすくし、4の部分は紙製であるため、記入する事が出来るメモ用紙であり、上部に切り込みを有したふくろ状のメモ用紙を【メモ用紙の参考斜視図3】に示すように5の部分で綴ったものである。  
 (55) 【意匠の説明】背面図は正面図と同一につき、背面図を省略する。左側面図は右側面図と同一につき、左側面図は省略する。

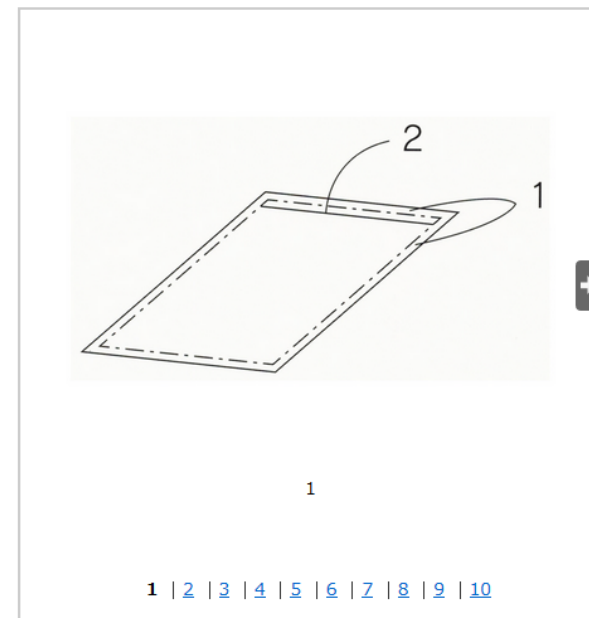

- 【意匠分類】が分かると、当該物品の他の意匠を調べるときに便利。

- 意匠公報テキスト検索を行う。

The screenshot shows the J-Plat Pat website interface. At the top, there is a header with the logo 'J-Plat Pat 特許情報プラットフォーム' on the left, contact information for a helpdesk (03-6666-8801, helpdesk@j-platpat.inpit.go.jp) in the center, and navigation links for 'English', '特許庁', 'サイトマップ', and 'ヘルプ一覧' on the right. Below the header is a dark blue navigation bar with icons and labels for '特許・実用新案', '意匠', '商標', '審判', and '経過情報'. The '意匠' menu is expanded, showing a list of options: '1. 意匠委員照会', '2. 意匠公報テキスト検索', '3. 日本意匠分類・Dデータ検索', '4. 意匠公知資料照会', '5. 意匠公知資料テキスト検索', '6. 分類リスト (特許庁HPへ)', and '7. 分類リスト (外国) (特許庁HPへ)'. The second option, '2. 意匠公報テキスト検索', is highlighted with a red box. Below the menu, there is a search input field with a search button labeled '検索' and a dropdown menu for 'AND'.

- 「意匠公報テキスト検索」では、物品名、意匠権者等のキーワードから、2000年1月以降発行の意匠公報を検索できる。



ヘルプデスク (9:00-21:00)  
03-6666-8801  
helpdesk@j-platpat.inpit.go.jp

English トップページ ヘルプ一覧 サイトマップ JPO INPIT

独立行政法人工業所有権情報・研修館  
National Center for Industrial Property  
Information and Training

特許・実用新案 意匠 商標 審判 経過情報

意匠公報テキスト検索 ? ヘルプ 入力画面 → 結果一覧 → 詳細表示

物品名、意匠権者等のキーワードから、2000年1月以降発行の意匠公報を検索できます。

公報発行、更新予定については、[ニュース](#)をご覧ください。

**種別**

意匠公報  意匠公報(国際意匠)  
 意匠公報(S)  協議不成立意匠出願公報

**検索オプション**

部分意匠  画像意匠追加検索  
 関連照会  全て  本意匠-関連  関連なし

**キーワード**

検索項目: 意匠に係る物品  
 検索キーワード: (例) 乗用自動車  
 検索方式: OR

AND  
 (現行)日本意匠分類・Dターム: (例) G22100AB A112345W  
 検索方式: OR

[+ 追加](#)

[検索](#)

「意匠公報」

部分意匠を調べたい場合は、  
検索オプションの「部分意匠」にチェック

- 「協議不成立意匠出願公報」とは、意匠登録されていないが出願内容が公開された意匠公報。同一又は類似する意匠登録出願が同日に二以上あった場合、どちらか一方の出願人のみがその意匠について意匠登録を受けることができるが、出願人同士の協議が成立しないときは、いずれの意匠についても意匠登録を受けることができない。しかし、このような出願の意匠は、そのとき初めて創出されたものといえるので、意匠公報に示すというルールが設けられている。



- 例：文房具「メモ帳」の意匠公報を調べる。

ヘルプデスク (9:00-21:00)  
03-6666-8801  
helpdesk@j-platpat.inpit.go.jp

English 特許庁 サイトマップ ヘルプ一覧

独立行政法人 工業所有権情報・研修館  
National Center for Industrial Property  
Information and Training

特許・実用新案 意匠 商標 審判 経過情報

意匠公報テキスト検索

物品名、意匠権者等のキーワードから、2000年1月以降発行の意匠公報を検索できます。

公報発行、更新予定については、[ニュース](#)をご覧ください。

種別  
 意匠公報  意匠公報(国際意匠)  
 意匠公報(S)  協議不成立意匠出願公報

検索オプション  
 部分一致  画像意匠追加検索  
 関連照会  全て  本意匠-関連  関連なし

キーワード

| 検索項目            | 検索キーワード              | 検索方式 |
|-----------------|----------------------|------|
| 意匠に係る物品         | メモ帳                  | OR   |
| (現行)日本意匠分類・Dターム | 例) G221004B A112345W | OR   |

+ 追加

検索

- 出願人や意匠権者で調べたいときは、「検索項目」で選択することができる。
- ヒット件数が1,000件を超えると表示できない。その場合、「検索項目」を「追加」することで件数を絞ることができる。

キーワード

|                 |                      |      |
|-----------------|----------------------|------|
| 検索項目            | 検索キーワード              | 検索方式 |
| 意匠に係る物品         | メモ帳                  | OR   |
| (現行)日本意匠分類・Dターム | 例) G22100AB A112345W | OR   |

[追加](#)

一覧表示モード

一覧表示(図面あり)    一覧表示(図面なし)

ヒット件数 **41件**  

**クリック** →

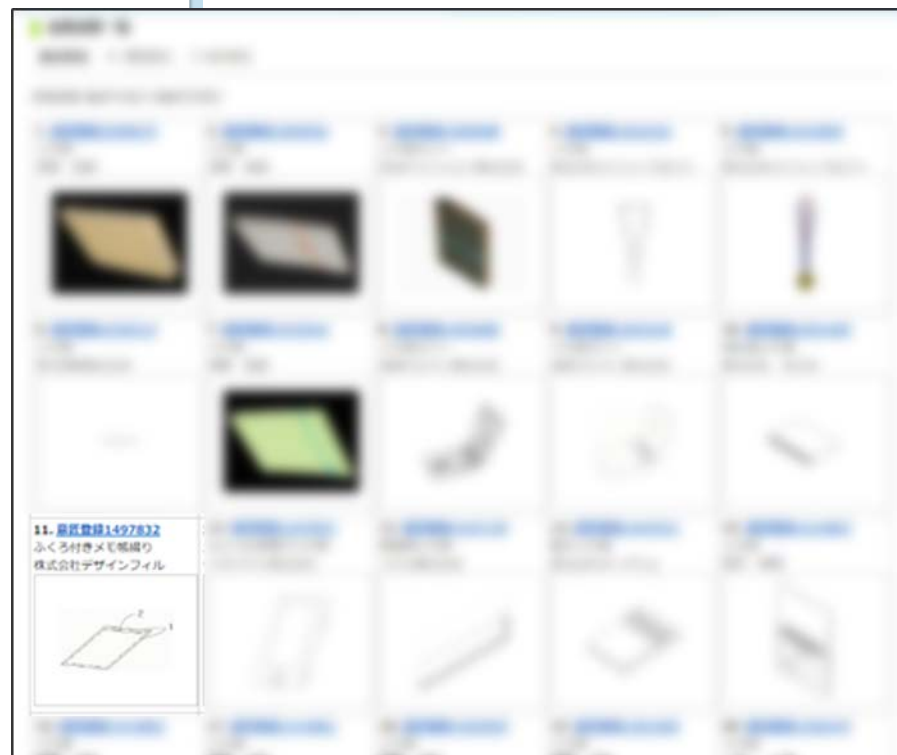

- 日本意匠分類・Dターム検索を行う。

The screenshot shows the J-PlatPat website interface. At the top left is the logo for J-PlatPat (特許情報プラットフォーム). To the right, there is a helpdesk contact section with the phone number 03-6666-8801 and email helpdesk@j-platpat.inpit.go.jp. Further right are navigation links for English, 特許庁 (JPO), サイトマップ (Site Map), and ヘルプ一覧 (Help List). The main navigation bar includes icons for 特許・実用新案 (Patent/Utility Model), 意匠 (Design), 商標 (Trademark), 審判 (Appeal), and 経過情報 (Progress Information). A dropdown menu is open under the '意匠' icon, listing seven options. The third option, '3. 日本意匠分類・Dターム検索', is highlighted with a red rectangular box. Below the menu, there is a search input field and a '検索' (Search) button.

- 意匠分類は、すべての出願資料について1件につき1つ付与されている。
- Dタームは、1件につき最大10まで付与される可能性がある。

### 日本意匠分類 (現行)

意匠審査における迅速・的確なサーチ、先行意匠調査や意匠権調査を効率よく検索するために設けられており、**物品の用途**に主眼をおいて分類を構成

A～Nのグループに分かれており、更に、その下位に大分類、小分類、Dタームを設け、約6,000の分類肢によって構成

### Dターム

日本意匠分類を**形態等**の特徴で更に細分化した構成

- 例：文房具「消しゴム」の意匠公報を調べる。

ヘルプデスク (9:00-21:00)  
03-6666-8801  
helpdesk@j-platpat.inpit.go.jp

English トップページ ヘルプ一覧 サイトマップ JPO INPIT

独立行政法人 工業所有権情報・研修館  
National Center for Industrial Property  
Information and Training

特許・実用新案 意匠 商標 特許 特許情報

1. 意匠番号照会  
2. 意匠公報テキスト検索  
3. 日本意匠分類・Dターム検索  
4. 意匠公知資料照会  
5. 意匠公知資料テキスト検索  
6. 分類リスト (特許庁HPへ)  
7. 分類リスト (外国) (特許庁HPへ)

特許・実用新案を採る

特許・実用新案を探る

例) 特許 ライオン

CR

検索

① クリック  
「分類リスト (特許庁HPへ)」

お知らせ

予定一覧 更新履歴 リリースノート

|       |            |   |
|-------|------------|---|
| 募集    | 2016/12/9  | J-PlatPat講習会 <募集中> 高松、京都 <まもなく募集開始> 東京          |
| 募集    | 2016/12/8  | 海外知的財産活用講座 (1/10沖縄 1/18山口 1/24長崎) を開催します!       |
| メンテ   | 2016/11/28 | 審査書類情報照会及びワン・ポータル・ドシエ照会サービス停止について               |
| メンテ   | 2016/11/22 | 12月23日(金)18:00~26日(月)8:00までJ-PlatPat全サービスを停止します |
| トピックス | 2016/11/18 | 特許情報プラットフォーム機能追加・改善予定について                       |

nota/isyou\_bunrui.htm

について

おすすめ

(1) 日本意匠分類

表1 日本意匠分類表 一覧(参照したい項目をクリックして下さい)

[日本意匠分類\(平成28年4月1日施行版\)](#)

[日本意匠分類\(平成19年4月1日施行版\)](#)

[日本意匠分類\(平成17年1月1日施行版\)](#)

[日本意匠分類\(昭和58年施行版\)](#)

② クリック  
分類表を調べる

## 日本意匠分類(平成28年4月1日施行版)

日本意匠分類(平成28年4月1日施行版)改正のポイント (PDF:45KB)

|                         | 平成28年4月1日施行版                          |
|-------------------------|---------------------------------------|
| 日本意匠分類表の見方              | <a href="#">日本意匠分類表の見方 (PDF:15KB)</a> |
| 表紙                      | <a href="#">表紙 (PDF:28KB)</a>         |
| 凡例                      | <a href="#">凡例 (PDF:108KB)</a>        |
| 目次                      | <a href="#">目次 (PDF:101KB)</a>        |
| Aグループ(製造食品及び嗜好品)        | <a href="#">Aグループ (PDF:544KB)</a>     |
| Bグループ(衣服及び身の回り品)        | <a href="#">Bグループ (PDF:263KB)</a>     |
| Cグループ(生活用品)             | <a href="#">Cグループ (PDF:415KB)</a>     |
| Dグループ(住宅設備用品)           | <a href="#">Dグループ (PDF:338KB)</a>     |
| Eグループ(趣味娯楽用品及び運動競技用品)   | <a href="#">Eグループ (PDF:290KB)</a>     |
| Fグループ(事務用品及び販売用品)       | <a href="#">Fグループ (PDF:324KB)</a>     |
| Gグループ(運輸又は運搬機械)         | <a href="#">Gグループ (PDF:117KB)</a>     |
| Hグループ(電気電子機械器具及び通信機械器具) | <a href="#">Hグループ (PDF:321KB)</a>     |
| Jグループ(一般機械器具)           | <a href="#">Jグループ (PDF:316KB)</a>     |
| Kグループ(産業機械器具)           | <a href="#">Kグループ (PDF:443KB)</a>     |
| Lグループ(土木建築用品)           | <a href="#">Lグループ (PDF:111KB)</a>     |
| Mグループ(A~Lに属さないその他の基礎製品) | <a href="#">Mグループ (PDF:294KB)</a>     |
| Nグループ(他グループに属さない物品)     | <a href="#">Nグループ (PDF:39KB)</a>      |
| 画像意匠分類(W)               | <a href="#">W (PDF:877KB)</a>         |
| 組物の意匠について               | <a href="#">組物の意匠について (PDF:97KB)</a>  |

**クリック**  
「Fグループ」(事務用品及び販売用品)

## F グループ事務用品及び販売用品

人間の私的、社会的な生活における事務用品及び販売用品を分類する。

グループの概要

F 0 F 1～F 5に属さないその他の事務用品及び販売用品

F 1 教習用具、書画用品等

F 2 筆記具、事務用具等

F 3 事務用紙製品、印刷物等

F 4 包装紙、包装用容器等

F 5 広告用具、表示具及び商品陳列用具

| 意匠分類の記号   | 意匠分類の表示<br>Dターム記号/Dタームの表示 (付与記号) | この分類に含まれる物品   | 対応する<br>旧意匠分類                    |
|-----------|----------------------------------|---|----------------------------------|
| F2-12200  | 文字修正具等                           | 電動字消し具、文字修正具、文字修正ペン、文字加工用テープ転写具、字消し板、事務用塗膜転写具、事務用修正テープホルダー、修正液塗布具 | F2-1220,<br>F2-1222,<br>F2-80 一部 |
| F2-12200A | 容器型                              | *1  |                                  |
| F2-12200B | ペン型                              | *1  |                                  |
| F2-12200C | テープ転写型                           | *1  |                                  |
| F2-1221   | 消しゴム                             | 消しゴム  | F2-1221                          |
| F2-12290  | 文字修正具等部品及び付属品                    | 事務用塗膜転写具の交換カートリッジ、消しゴムホルダー、消しゴムケース                                | F2-1229,<br>F2-80 一部             |
| F2-12290A | 事務用塗膜転写具の交換カートリッジ                |   |                                  |

日本意匠分類・Dターム検索 [? ヘルプ](#) 入力画面 → 結果一覧 → 詳細表示

特許庁で利用している日本意匠分類やDタームから、意匠公報を検索できます。

公報発行、更新予定については、[ニュース](#)をご覧ください。

**分類指定**

- 現行分類・Dターム (出願日が平成17年 <2005年> 以降の文献が対象)
- 旧分類 (出願日が平成16年 <2004年> 以前の文献が対象)

**検索オプション**

- 部分意匠  画像意匠追加検索(平成18年法以前の出願含む)
- 類似・関連照会  全て  本意匠-類似  本意匠-関連  類似-関連なし

**検索式**

[F21221]

**現行→旧分類変換**

+ 検索オプション(範囲指定)

**一覧表示モード**

- 一覧表示(図面あり)  一覧表示(図面なし)

ヒット件数 **340件**

①分類表から消しゴムがF2-1221に分類されることが分かったので、検索式に使用する。旧分類による検索は、「現行→旧分類変換」をクリックして行う。

②クリック「検索」

③クリック「一覧表示」

検索結果

- 検索式を入力する際は、分類中のハイフンを削除する。  
例：F2-1221 ⇒ F21221
- 平成17（2005）年1月1日に現行の日本意匠分類が施行された。  
旧分類 …～2004年12月31日  
現行分類…2005年1月1日～

- 登録日、出願日について条件を付ける場合。

日本意匠分類・Dターム検索 [ヘルプ](#) [入力画面](#) → [結果一覧](#) → [詳細表示](#)

特許庁で利用している日本意匠分類やDタームから、意匠公報を検索できます。

公報発行、更新予定については、[ニュース](#) をご覧ください。

**分類指定**

- 現行分類・Dターム (出願日が平成17年 <2005年> 以降の文献が対象)
- 旧分類 (出願日が平成16年 <2004年> 以前の文献が対象)

**検索オプション**

- 部分意匠 ■ 画像意匠追加検索(平成18年法以前の出願含む)
- 類似・関連照会 ● 全て ● 本意匠-類似 ● 本意匠-関連 ● 類似・関連なし

**検索式**

[F21221]

現行→旧分類変換

+ 検索オプション(範囲指定)

一覧表示 →

- 一覧表示(図面あり) ● 一覧表示(図面なし)

**クリック**

検索

ヒット件数 **340件** 一覧表

**検索オプション(範囲指定)**

登録日/出願日

- 登録日 ● 出願日

例) 20150101 ~ 例) 20150331 **日付は半角で入力**

登録番号

例) 123450X ~ 例) 123459X

- 期間を指定して検索したい場合は、「検索オプション（範囲指定）」をクリックすることで「登録日」あるいは「出願日」を指定できる。



- 例：自動二輪車等の意匠公報を調べる。

ヘルプデスク (9:00-21:00)  
03-6666-8801  
helpdesk@j-platpat.inpit.go.jp

English トップページ ヘルプ一覧 サイトマップ JPO INPIT

独立行政法人 工業所有権情報・研修館  
National Center for Industrial Property  
Information and Training

特許・実用新案 意匠 商標 特許 特許情報

1.意匠番号照会  
2.意匠公報テキスト検索  
3.日本意匠分類・Dターム検索  
4.意匠公知資料照会  
5.意匠公知資料テキスト検索  
6.分類リスト (特許庁HPへ)  
7.分類リスト (外国) (特許庁HPへ)

特許・実用新案を採る

特許情報プラットフォーム

特許検索 ? ヘルプ

検索

①クリック  
「分類リスト (特許庁HPへ)」

お知らせ

予定一覧 更新履歴 リリースノート

募集 2016/12/9 J-PlatPat講習会 <募集中> 高松、京都 <まもなく募集開始> 東京

募集 2016/12/8 海外知的財産活用講座 (1/10沖縄 1/18山口 1/24長崎) を開催します!

メンテ 2016/11/28 審査書類情報照会及びワン・ポータル・ドシエ照会サービス停止について

メンテ 2016/11/22 12月23日(金)18:00~26日(月)8:00までJ-PlatPat全サービスを停止します

トピックス 2016/11/18 特許情報プラットフォーム機能追加・改善予定について

nota/isyou\_bunrui.htm

おすすめ

(1) 日本意匠分類

表1 日本意匠分類表 一覧(参照したい項目をクリックして下さい)

[日本意匠分類\(平成28年4月1日施行版\)](#)

[日本意匠分類\(平成19年4月1日施行版\)](#)

[日本意匠分類\(平成17年1月1日施行版\)](#)

[日本意匠分類\(昭和58年施行版\)](#)

②クリック  
分類表を調べる

## 日本意匠分類

G2-300 自動二輪車等

自動二輪車，オートバイ，原動機付き自転車，三輪自動車，バギー乗乗型三輪自動車，モータースクーター G2-30 一部，G2-30A~30D

## Dターム

|          |                |    |
|----------|----------------|----|
| G2-300AA | オフロード型         | *1 |
| G2-300AB | スクーター型         | *1 |
| G2-300AC | 高速巡航型(カウリング付き) | *1 |
| G2-300AD | 高速巡航型(カウリング無し) | *1 |
| G2-300AE | バギー乗乗型         | *1 |

## 検索式 日本意匠分類



ヒット件数 **728件**

一覧表示

## 検索式 Dターム



ヒット件数 **241件**

一覧表示

● 日本意匠分類を使用すると728件がヒットする一方、Dタームを使用すると241件ヒットし、必要な公報を効率よく検索することができる。

日本意匠分類・Dターム検索 [? ヘルプ](#) 入力画面 → 結果一覧 → 詳細表示

特許庁で利用している日本意匠分類やDタームから、意匠公報を検索できます。

公報発行、更新予定については、[ニュース](#)をご覧ください。

**分類指定**

- 現行分類・Dターム (出願日が平成17年 <2005年> 以降の文献が対象)
- 旧分類 (出願日が平成16年 <2004年> 以前の文献が対象)

**検索オプション**

- 部分意匠  画像意匠追加検索(平成18年法以前の出願含む)
- 類似・関連照会  全て  本意匠-類似  本意匠-関連  類似・関連のみ

**検索式**

G2300AC

← ②クリック「検索」

**一覧表示モード**

- 一覧表示(図面あり)  一覧表示(図面なし)

ヒット件数 **241件**  ← ③クリック「一覧表示」

①G2-300AC（高速巡航型（カウリング付き））を検索式に使用する。

検索結果

173. 意匠登録1377895  
三輪自動車  
有限会社 znug d

意匠登録1377895

項目表示 イメージ表示 PDF表示

書誌 全図面

(19) 【発行国】 日本国特許庁 (JP)  
(45) 【発行日】 平成22年1月18日 (2010. 1. 18)  
(12) 【公報種別】 意匠公報 (S)  
(11) 【登録番号】 意匠登録第1377895号 (D1377895)  
(24) 【登録日】 平成21年12月11日 (2009. 12. 11)  
(54) 【意匠に係る物品】 三輪自動車  
(52) 【意匠分類】 G2-300  
(51) 【国際意匠分類 (参考)】 12-11  
【Dターム】 G2-300AC  
(21) 【出願番号】 意願2009-1195 (D2009-1195)  
(22) 【出願日】 平成21年1月6日 (2009. 1. 6)  
(72) 【創作者】  
【氏名】 根津 孝太  
(73) 【意匠権者】  
【識別番号】 507312482  
【氏名又は名称】 有限会社 znug design  
【審査官】 吉山 保祐  
(56) 【参考文献】 意登1316843 ハンマツチャーシュレマー、ホームページ掲載実績あり、11078、(特許庁意匠課公知資料番号HJ19069488)  
(55) 【意匠に係る物品の説明】 本物品は、2つの前輪と1つの後輪を備える三輪自動車である。  
(55) 【意匠の説明】 本物品は、重量物のため、底面図を省略する。

1 | 2 | 3 | 4 | 5 | 6 | 7 | 8 | 9

前の文獻 173/241 次の文獻

08-03

## 画像を含む意匠の検索

- 「画像意匠公報検索支援ツール」 (Graphic Image Park) は、機器の操作画像等の「画像」を含む意匠に関する調査を支援するためのツール。

ヘルプデスク (9:00-21:00)  
03-6666-8801  
helpdesk@j-platpat.inpit.go.jp

English 特許庁 サイトマップ ヘルプ一覧

独立行政法人 工業所有権情報・研修館  
National Center for Industrial Property  
Information and Training

特許・実用新案 意匠 商標 審判 経過情報

特許・実用新案、意匠、商標の簡易検索 ? ヘルプ

特許・実用新案、意匠、商標について、キーワードを入力して簡易検索ができます。  
分類・文献番号等での詳細な検索をされる場合は、上部各サービス (ナビゲーション部分) をご利用ください。

特許・実用新案を探す 例) 人工知能 AND 検索

参考情報  
データ更新予定  
文献種別情報  
海外庁サービスへのリンク

セミナー・講習会情報  
検索 J-PlatPat講習会 特実編 追加開催  
検索 J-PlatPat講習会  
検索 高度な検索が可能な閲覧用機器講習会  
検索 知的財産活用研修 [検索コース]  
検索 検索エキスパート研修 [意匠]  
検索 検索エキスパート研修 [上級]  
活用 海外知的財産活用講座

重要なお知らせ  
2017/1/23 J-GLOBALのサービス停止時期について

お知らせ  
2017/1/24 J-PlatPat講習会 <まもなく募集開始> 東京  
2017/1/23 J-PlatPat講習会 (特実編) 追加開催 (東京 3/6)  
2016/12/26 グローバル知財戦略フォーラムの開催について  
2016/12/26 J-PlatPat 12月分新機能リリースのお知らせ  
2016/11/18 特許情報プラットフォーム機能追加・改善予定について  
2016/10/28 中国特許と文抄録の変更について  
2016/10/25 J-PlatPat講習会 講師用テキスト (ノート付) の提供について

アンケートにご協力ください

Graphic Image Park  
画像意匠公報検索支援ツール

FOPISER  
外国特許情報サービス

開放特許情報データベース  
Patent Licensing Information Database

グローバル知財戦略  
フォーラム2017

# 08-03 画像を含む意匠の検索

- 例：スマートフォン等端末の画像のデザインを調べる。

The screenshot shows the 'Graphic Image Park' search tool interface. The main area is titled '画像を入力' (Input Image) and contains a 'Drag&Drop' zone with a file icon. A red arrow points to the 'ファイルから選択' (Select from file) button, labeled '①「ファイル」を選択' (Select 'file'). To the right, the 'モードを選択' (Select mode) section has radio buttons for '標準' (Standard), '形' (Shape), '色' (Color), '標準+90°回転' (Standard+90° rotation), '単一部品' (Single part), and '複数部品' (Multiple parts). The '絞り込み条件を選択' (Select search conditions) section includes a '年月日' (Date) field with radio buttons for '指定しない' (Not specified), '出願日' (Filing date), '登録日' (Registration date), and '公報発行日' (Publication date). A red arrow points to the '登録日' radio button, labeled '②「端末」を入力' (Input 'terminal'). Below this, the '意匠に係る物品' (Goods related to the design) dropdown is set to '端末' (Terminal), with a red arrow pointing to it. The '意匠分類' (Design classification) dropdown is set to '日本意匠分類 (特許庁HP)' (Japanese Design Classification (JPO HP)). A red arrow points to this dropdown, labeled '①ドラッグ&ドロップ' (Drag & Drop). At the bottom, a yellow button labeled '結果を表示' (Display results) has a red arrow pointing to it, labeled '③結果を表示する' (Display results).

①「ファイル」を選択

②「端末」を入力

①ドラッグ&ドロップ

③結果を表示する

- 創作した画像ファイルを「ドラッグ&ドロップ」あるいは「ファイルから選択」から直接選択する。

# 08-03 画像を含む意匠の検索

画像を入力  ファイルから選択

クリア

モードを選択   標準  形  色  標準+90°回転  
 単一部品  複数部品

絞り込み条件を選択

年月日   指定しない  出願日  登録日  公報発行日  
例) 20140101 から 例) 20150101

意匠に係る物品  端末 AND

結果を表示

7580件中 1 - 100 件 表示 表示件数 100件 表示

|                                    |                                    |                                    |                                    |                                    |
|------------------------------------|------------------------------------|------------------------------------|------------------------------------|------------------------------------|
| 1<br>意匠登録1498888<br>携帯情報端末機        | 2<br>意匠登録1449251<br>携帯情報端末機        | 3<br>意匠登録1449251<br>携帯情報端末機        | 4<br>意匠登録1449251<br>携帯情報端末機        | 5<br>意匠登録1501038<br>携帯情報端末機        |
| 意匠登録1498885<br>携帯情報端末機<br>シャープ株式会社 | 意匠登録1498886<br>携帯情報端末機<br>シャープ株式会社 | 意匠登録1490735<br>携帯情報端末機<br>三星電子株式会社 | 意匠登録1501218<br>携帯情報端末機<br>株式会社アクセル | 意匠登録1475402<br>携帯情報端末機<br>株式会社アクセル |

クリック





# 08-04 意匠検索演習

1. 2015年1月1日から2015年12月31日の1年間に登録になった「ふた付き」の「包装用容器」のデザインについて調べる。
  - (ヒント) 現行意匠分類において「包装用容器」の分類を調べ、さらに細かく展開された「Dターム」において「ふた付き」である分類を調べる。
2. 2004年1月1日から2004年12月31日の1年間に登録になった「ふた付き」の「包装用容器」のデザインについて調べる。
  - (ヒント) 2004年12月31日以前に出願された案件には、「旧分類」が付与されている。
  - (ヒント) 「検索式」において「現行→旧分類変換」をクリックし、旧分類へ変換してから検索を行う。

- 意匠権の設定登録があったときは、意匠公報が発行される。
- 意匠権の設定登録日から約1か月後に意匠公報が発行され、その意匠権に関する意匠登録番号及び設定登録日、出願番号及び出願年月日、意匠権者、図面、写真、ひな形又は見本の内容等が掲載される。

| 意匠法関連公報      | 法令・条項等           | 概要・掲載記事   |
|--------------|------------------|---|
| 意匠公報         | 意匠法第20条第3項       | 意匠権の設定登録があったときに発行（秘密意匠については、秘密にすることを指定した期間の経過後に、願書及び願書に添付した図面、写真、ひな形又は見本の内容を掲載）     |
|              | 意匠法第20条第4項（秘密意匠） |   |
| 協議不成立意匠出願公報  | 意匠法第66条第3項       | 協議不成立となり、拒絶が確定したときに発行（秘密意匠については、秘密にすることを指定した期間の経過後に、願書及び願書に添付した図面、写真、ひな形又は見本の内容を掲載） |
| 協議が成立した旨の掲載  | 意匠法施行規則第19条第2項   | 協議が成立した旨を意匠公報に掲載  |
| 審決公報（意匠審決公報） | 意匠法第66条第2項第2号    | 審判の確定審決、再審の確定審決（設定登録されたものに限る）   |
| 審決公報（意匠判決公報） | 意匠法第66条第2項第4号    | 審決等に対する訴えについての確定判決（設定登録されたものに限る）  |
| 審決公報（意匠判定公報） |                  | 判定対象の権利侵害等について、特許庁が厳正・中立な立場で判断した判定結果を公表し、技術範囲の判断等の参考情報として発行                         |
| 特許庁公報（公示号）   | 意匠法第68条第5項       | 公示送達  |
| 特許庁公報（公示号）   | 意匠法第66条第2項第1号    | 意匠権の消滅又は回復  |
| 特許庁公報（公示号）   | 意匠法第66条第2項第2号    | 審判請求、再審請求又はこれらの取下げ（意匠権の設定の登録がされたものに限る）  |
| 特許庁公報（公示号）   | 意匠法第66条第2項第3号    | 裁定の請求若しくはその取下げ又は裁定  |

出典：公報発行案内（[http://www.jpo.go.jp/torikumi/kouhou/kouhou2/pdf/kouhou\\_hakkou\\_annai/kouhou\\_annai.pdf](http://www.jpo.go.jp/torikumi/kouhou/kouhou2/pdf/kouhou_hakkou_annai/kouhou_annai.pdf)）

- A君が「こんなに簡単に調べることができるのであれば、出願するときや、自分の作品を発表するときには、自分で調査できますね。」と言うと、D先生は「インターネット検索をするつもりで気軽に利用するとよいと思います。検索の方法は一つのやり方で完全ということはないので、まずは簡単にキーワードで検索してみて、思ったような意匠が出てこなければ、日本意匠分類やDタームを活用してみるとよいでしょう。」とアドバイスをしてくれた。
- 他者の意匠権の存在を知らなかったとしても、権利侵害として訴えられることが起こり得る。法律に関して専門家ほどの知識はなくても、作品を世の中に出す前には、ある程度自分でも調べておくことが重要だということをA君は理解した。
- そして、権利の話だけでなく、世の中で生み出されている様々な最新のデザインを系統立てて調べることができるJ-PlatPatは眺めているだけでも面白いと感じ、早速家に帰って自分のパソコンでも調べてみようと思いながら研究室を後にした。

# 08-05 商標検索

- A君は意匠登録出願の目途が立ったので、D先生にお礼を兼ねて報告するために再び研究室を訪問した。J-PlatPatで調査した結果、自分が考えたデザインは、まだ意匠登録されていない新規なものであることがわかったことを報告した。

先生は改めて文房具を見て「これは、もしかすると事業としてうまく行くかもしれませんね」と言った。

A君は喜びながらも、少々不安そうに「特徴がある形状なので、すぐに真似されるとお困ります」と言うと、D先生は「そのために意匠権を取得することが重要です」と答えた。そして、将来のことを考えるとブランド戦略についても考えた方がよいことをアドバイスした。

創作物を社会へ送り出し、事業として展開していくためには、意匠権で保護すると同時にブランドを育てていくことも重要だと聞いたA君は、商標権の調査方法についても教えてもらうことにした。

- キーワードを入力しての簡易検索を行う。

ヘルプデスク (9:00-21:00)  
03-6666-8801  
helpdesk@j-platpat.inpit.go.jp

English 特許庁 サイトマップ ヘルプ一覧

独立行政法人 工業所有権情報・研修館  
National Center for Industrial Property  
Information and Training

特許・実用新案 意匠 商標 審判 経過情報

特許・実用新案、意匠、商標の簡易検索 [? ヘルプ](#) ② キーワードを入力「?MIDORI?」

特許・実用新案、意匠、商標について、キーワードを入力して簡易検索ができます。  
分類・文献番号等での詳細な検索をされる場合は、上部各サービス（ナビゲーション部分）をご利用ください。

商標を探す  AND  ③ クリック

ヒット件数 [108件](#)  ④ クリック

① 「商標を探す」を選択

## 検索結果一覧

「?MIDORI?」が含まれる検索結果 108件中1から50件を表示

⑤ 商標公報を見たいときは、番号をクリック

| 項番 | 出願/書換/登録番号                | 商標 (検索用) | 区分       | 出願人             | 出願日        | 登録日        | イメージ | ステータス               |
|----|---------------------------|----------|----------|-----------------|------------|------------|------|---------------------|
|    |                           |          |          |                 |            |            |      |                     |
|    | <a href="#">登録5518592</a> | Sm\MIDOR | 05<br>09 | 株式会社デザイン<br>フィル | 2011/12/28 | 2012/08/31 |      | 係属/存<br>続-登録-<br>継続 |

(111)登録番号 : 第5518592号  
(151)登録日 : 平成24年(2012)8月31日  
(210)出願番号 : 商標2011-94307  
(220)出願日 : 平成23年(2011)12月28日  
先願権発生日 : 平成23年(2011)12月28日  
(180)存続期間満了日 : 平成34年(2022)8月31日  
権利存続日 :  
権利区分種類 :  
出願種類 :

商標 (検索用) : Sm\MIDORI  
(541)標準文字登録 :  
(561)特許 (参考情報) : ミドリ, エム  
(531)類似区分種別 : 26.11.1; 26.11.13; 27.5.1.13; 27.5.6; 27.5.21

(732)権利者 :  
氏名又は名称 : 株式会社デザインフィル



- 検索キーワードの入力例：商標が「MIDORI」という商標を検索する→（中間一致の場合）「?MIDORI?」  
※全角で入力

- 商標名、類似群コード※、登録番号、日付及び出願人等を入力し、商標に関する情報を検索することができる。

The screenshot shows the J-Plat Pat website interface. At the top, there is a header with the logo, contact information (03-6666-8801, helpdesk@j-platpat.inpit.go.jp), and navigation links (English, 特許庁, サイトマップ, ヘルプ一覧). Below the header is a main navigation bar with icons for 特許・実用新案, 意匠, 商標, 審判, and 経過情報. The 商標 (Trademark) menu is open, showing a list of options: 1. 商標番号照会, 2. 商標出願・登録情報 (highlighted with a red arrow), 3. 称呼検索, 4. 図形等商標検索, 5. 図形等分類表, 6. 商品・役務名検索, 7. 商品・サービス国際分類表, 8. 指定商品の書換制度について (特許庁HPへ), 9. 日本国周知・著名商標検索, 10. 不登録標準検索. Below the menu is a search input field with a search button labeled 検索. At the bottom, there are sections for 参考情報 (Data更新予定, 文献番換情報, 海外庁サービスへのリンク), 重要なお知らせ (2017/1/23 J-GLOBALのサービス停止時期について), and お知らせ (2017/1/24 J-Plat Pat 特許庁).

※：数字とアルファベットの組み合わせからなる五桁の共通コード。審査実務上、同じ類似群コードが付された商品及び役務については、原則として互いに類似するものと推定される。





特許情報プラットフォーム

ヘルプデスク (9:00-21:00)

03-6666-8801

helpdesk@j-platpat.inpit.go.jp

English 特許庁 サイトマップ ヘルプ一覧

独立行政法人 工業所有権情報・研修館  
National Center for Industrial Property  
Information and Training

特許・実用新案

意匠

商標

審判

経過情報

↑ [トップページ](#) > [商標](#) > [商標出願・登録情報](#) **入力方法の詳細を参照**

商標出願・登録情報 ? ヘルプ

商標名や文献番号等から商標、書誌的事項等を検索できます。なお、検索結果は商標公報に代わるものではありません。

入力画面 → 結果一覧 → 簡易表示 → 詳細表示

**キーワードから区分又は類似群コードを調べることができる**

区分又は類似群コードについては、商品・役務名検索、[商品・サービス国際分類表](#) 又は [類似商品・役務審査基準](#) をご参照ください。  
更新予定については [ニュース](#) をご覧ください。

| 検索項目          | 検索キーワード                           | 検索方式 |
|---------------|-----------------------------------|------|
| 商標(検索用)       | 例)特許庁 ?特許? 特許?                    | OR   |
|               | AND                               |      |
| 称呼(単純文字列検索)   | 例)トッキョウチョウ                        | OR   |
|               | AND                               |      |
| 出願番号/書換登録申請番号 | 例)2015-00012X 2015-12X H27-00012X | OR   |

商標のタイプ  立体商標  音商標  動き商標  ホログラム商標  色彩のみからなる商標  位置商標

**検索対象となる商標のタイプを選択**

検索

選択しない場合、すべてを検索対象とする

文献蓄積情報

**蓄積件数、蓄積データ最新日付を参照**

## ● 例：文房具の類似群コードを調べる。

商品・役務名検索 [ヘルプ](#) 入力画面 → 結果一覧

商品・役務名等から指定商品名、指定役務等を検索できます。

区分又は類似群コードについては、[商品・サービス国際分類表](#)又は[類似商品・役務審査基準](#)をご参照ください。また商品・役務を指定するにあたっては[商品・役務を指定する際の御注意](#)、[利用上の注意](#)をご確認ください。更新予定については[ニュース](#)をご覧ください。

**国際分類版(期間)**

- 国際分類第11-2017版 (平成29(2017)年1月1日からの出願に適用)
- 国際分類第10-2016版 (平成28(2016)年1月1日から平成28(2016)年12月31日までの出願に適用)
- 国際分類第9版 (平成19(2007)年1月1日から平成23(2011)年12月31日までの出願に適用)

**データ種別**

- 類似商品・役務審査基準
- 商品・サービス国際分類表 (ニース分類)
- TMS IDリスト
- 審査において採用された商品・役務名 (日本語又は英語表記のみ)
- WIPO Madrid Goods and Services Manager

使用する言語 日本語

商品・役務名  AND

区分  類似群コード  OR

ヒット件数 **144件**  **②クリック**

商品・役務名検索 [前画面へ戻る](#) [ヘルプ](#) 入力画面 → 結果一覧

商品・役務名等から指定商品名、指定役務等を検索できます。

**検索結果一覧**

国際分類第11-2017版から「文房具」が含まれる検索結果 145件中 51から 100件を表示

| 項番 | 区分 | 商品・役務名 (日本語)                      | 商品・役務名 (英語)  | 類似群コード |
|----|----|-----------------------------------|--|--------|
| 51 | 16 | 2004-029955 透粉を含有した生分給性プラスチック製文具類 |  | 25B01  |
| 52 | 16 | 2004-096324 乳幼児用の文具具              |  | 25B01  |
| 53 | 16 | 平10-097899 粘着テープ (文具具に属するものに限る。)  |  | 25B01  |
| 54 | 16 | 2004-500595 粘着テープ (文具具用)          |  | 25B01  |
| 55 | 16 | 粘着性の箔 (文具具)                       | adhesive foils [stationery]                                      | 25B01  |
| 56 | 16 | 白紙のカード (文具具)                      | blank cards [stationery]   | 25B01  |
| 57 | 16 | 2007-036888 皮革を用いた文具具類            |  | 25B01  |
| 58 | 16 | 非医療目的の엑스線用のネガ用台紙 (文具具)            | mounts for X-ray negatives for non-medical purposes [stationery] | 25B01  |
| 59 | 16 | 美術用材料 (文具具)                       | artists' materials   | 25B01  |
| 60 | 16 | 筆記用具箱 (文具具)                       | writing cases [stationery]                                       | 25B01  |

文房具に関連する類似群コード  
**25B01**

- 例：文房具において「MIDORI」を用いた商標を調べる。

**商標出願・登録情報** ? ヘルプ

入力画面 → 結果一覧 → 簡易表示 → 詳細表示

商標名や文献番号等から商標、書誌の事項等を検索できます。なお、検索結果は商標公報に代わるものではありません。

区分又は類似群コードについては、[商品・役務名検索](#)、[商品・サービス国際分類表](#) 又は [類似商品・役務審査基準](#) をご参照ください。  
更新予定については [ニュース](#) をご覧ください。

検索項目

商標(検索用) [?] MIDORI? [?] 検索方式 [?] OR [?]

AND

称呼(単純文字列検索) [?] ミドリ? [?] OR [?]

AND

類似群コード [?] 25B01 [?] OR [?]

商標のタイプ  立体商標  音商標  動き商標  ホログラム商標  色彩のみからなる商標  位置商標

**① 「MIDORI」を含む商標を検索  
前方一致の場合「MIDORI?」  
中間一致の場合「?MIDORI?」**

**② カタカナで記入  
※拗音、促音(ツ、ヤ、ユ、ヨ)の場合  
大文字、小文字のどちらでも入力可**

**③ 「文房具」に関連する類似群コード「25B01」で検索  
類似群コードは半角で入力**

**④ クリック**

検索

ヒット件数 **7件** 一覧表示

文献蓄積情報

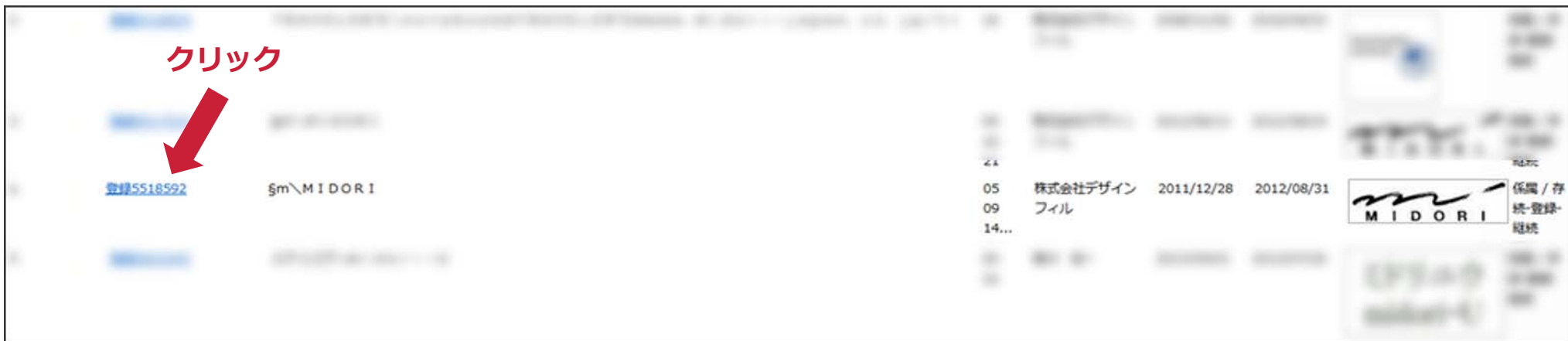

|               |   |       |   |
|---------------|---|-------|---|
| (111)登録番号     | : 第5518592号                                     | (540) | : |
| (151)登録日      | : 平成24年(2012)8月31日                              |       |   |
| (210)出願番号     | : 商願2011-94307                                  |       |   |
| (220)出願日      | : 平成23年(2011)12月28日                             |       |   |
| 先願権発生日        | : 平成23年(2011)12月28日                             |       |   |
| (180)存続期間満了日  | : 平成34年(2022)8月31日                              |       |   |
| 最終処分日         | :   |       |   |
| 最終処分種別        | :   |       |   |
| 出願種別          | :   |       |   |
| <hr/>         |   |       |   |
| 商標(検索用)       | : §m\MIDORI                                     |       |   |
| (541)標準文字商標   | :   |       |   |
| (561)称呼(参考情報) | : ミドリ, エム                                       |       |   |
| (531)図形等分類    | : 26.11.1; 26.11.13; 27.5.1.13; 27.5.8; 27.5.21 |       |   |
| <hr/>         |   |       |   |
| (732)権利者      | :   |       |   |
| 氏名又は名称        | : 株式会社デザインフィル                                   |       |   |

- 例：「イチヨウ」の図形を使用した商標を調べる。

ヘルプデスク (9:00-21:00)  
03-6666-8801  
helpdesk@j-platpat.inpit.go.jp

English 特許庁 サイトマップ ヘルプ一覧

独立行政法人工業所有権情報・研修館  
National Center for Industrial Property  
Information and Training

特許・実用新案 意匠 商標 審判 経過情報

図形等商標検索

① クリック

入力画面 → 結果一覧 → 詳細表示

特許庁内で利用している図形分類から図形を含む商標を検索できます。なお、検索結果は商標公報に代わるものではありません。

- 図形等分類の3つの入力欄のうち、いずれかには必ず入力してください。
- 国際商標の国際登録日 (又は事後指定日) は出願日を指定することにより検索します。また、国際商標の登録日 (国内) は登録日を指定することにより検索します。

標準の図形要素の細分の詳細については [図形等分類表](#)、区分又は類似群コードについては、[商品・役務名検索](#)、[商品・サービス国際分類表](#) 又は [類似商品・役務審査基準](#) をご参照ください。更新予定については [ニュース](#) をご覧ください。

図形等分類1

OR

図形等分類2

OR

図形等分類3

3項目のうちいずれか必須入力

AND

区分

OR

類似群コード

AND

登録日または出願日

検索

5.3 広葉、針葉、広葉又は針葉のついている枝

- \*5.3.1 タバコの葉
- \*5.3.2 カシの葉
- \*5.3.3 ヒイラギの葉
- \*5.3.4 ぶどうの葉(5.3.19を除く)、プラタナスの葉、カエデの葉
- 5.3.4.01 カエデの葉、紅葉、やつて
- \*5.3.5 クリの葉
- \*5.3.6 クローバー
- \*5.3.7 シダ、ヤシ
- \*5.3.8 フジの葉又はアカシアの葉
- \*5.3.9 イチヨウの葉
- \*5.3.11 その他の葉

② 「5.3.9」 (イチヨウの葉) を選択

図形等商標検索の検索条件にセット

5.3.9  図形等分類1

③ 自動入力される

④ クリックすると、図形等商標検索入力画面に分類が入力される

5.3.4.01 カエデの葉  
A5.3.13 様式化された葉  
A5.3.15 二枚から四枚までの葉  
\*26.4.1 正方形  
A26.4.15 植物を内包する四角形

注：  
シンボリとして又はトランプに表現されたクローバーを含む。

標章の図形要素の細分の詳細については [図形等分類表](#)、区分又は類似群コードについては、[商品・役務名検索](#)、[商品・サービス国際分類表](#) 又は [類似商品・役務審査基準](#) をご参照ください。更新予定については [ニュース](#) をご覧ください。

|                       |  |  |
|-----------------------|--|--|
| 図形等分類1                | <input type="text" value="5.3.9"/>       | <input type="text" value="イチヨウの図形を検索"/>        |
|                       | OR                                       |  |
| 図形等分類2                | <input type="text" value="(例)1.3.20.1"/> |  |
|                       | OR                                       |  |
| 図形等分類3                | <input type="text" value="(例)1.7.3.1"/>  |  |
| <b>3項目のうちいずれか必須入力</b> |  |  |
| AND                   |  |  |
| 区分                    | <input type="text" value="指定せずに入力"/>     | <input type="text" value="(例)30"/>             |
|                       | OR                                       |  |
| 類似群コード                | <input type="text" value="(例)29B01"/>    |  |
| AND                   |  |  |
| 登録日または出願日             | <input type="text" value="登録日"/>         | <input type="text" value="20010101:20151122"/> |

「登録日」又は「出願日」を選択  
「日付」を半角で入力

ここでは、2001年1月1日から  
2015年11月22日までの文献を検索する

ヒット件数 **99件**

**図形等商標検索** [← 前画面へ戻る](#) [? ヘルプ](#) [入力画面](#) [→ 結果一覧](#) [→ 詳細表示](#)

特許庁内で利用している図形分類から図形を含む商標を検索できます。なお、検索結果は商標公報に代わるものではありません。

## 検索結果一覧

「5.3.9 20010101:20151122」が含まれる検索結果 99件中51から99件を表示

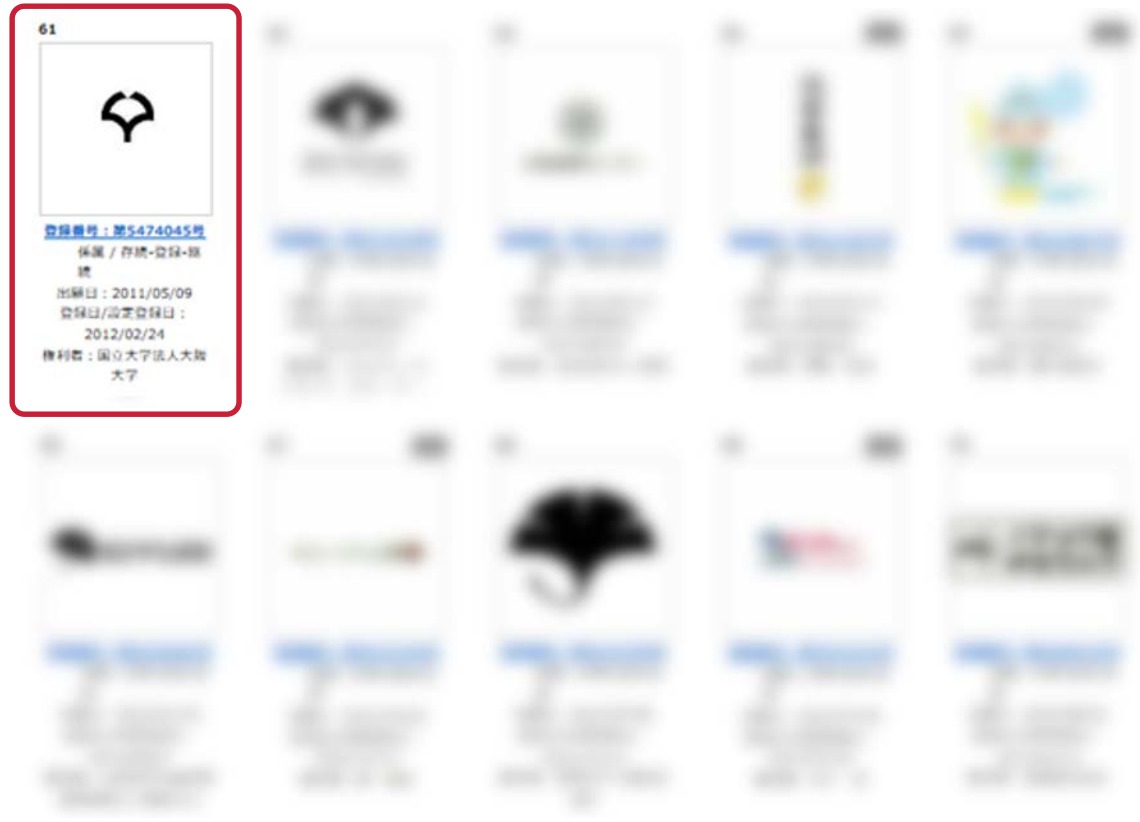

- 新しいタイプの商標を調べる。

商標出願・登録情報

? ヘルプ

[入力画面](#) → [結果一覧](#) → [簡易表示](#) → [詳細表示](#)

商標名や文献番号等から商標、書誌的事項等を検索できます。なお、検索結果は商標公報に代わるものではありません。

区分又は類似群コードについては、[商品・役務名検索](#)、[商品・サービス国際分類表](#) 又は [類似商品・役務審査基準](#) をご参照ください。  
更新予定については [ニュース](#) をご覧ください。

| 検索項目            | 検索キーワード                           | 検索方式 |
|-----------------|-----------------------------------|------|
| 商標(検索用) ▼       | 例)特許庁 ?特許? 特許?                    | OR ▼ |
| AND             |                                   |      |
| 称呼(単純文字列検索) ▼   | 例)トッキョチョウ                         | OR ▼ |
| AND             |                                   |      |
| 出願番号/書換登録申請番号 ▼ | 例)2015-00012X 2015-12X H27-00012X | OR ▼ |

**商標のタイプ**  
 立体商標  
 音商標  
 動き商標  
 ホログラム商標  
 色彩のみからなる商標  
 位置商標

🔍 検索

新しいタイプの商標は、  
「商標のタイプ」にチェックを入れるだけでも検索が可能



# 08-06 商標検索演習

1. 「IPrism」という商標を称呼から調べる。（IPrismは「アイプリズム」と読む）
  - （ヒント）「検索項目」において「称呼」を入力する項目を選択する。
2. 楽器を扱うためのブランドに「リズム」という言葉を一部に使用したいと考えているが、どのような商標が登録されているのか調べてみよう。
  - （ヒント）「商標・役務名検索」から「楽器」の「類似群コード」を調べてみよう。
  - （ヒント）「商標出願・登録情報」の画面において、「称呼」と「類似群コード」を利用して調べてみよう。
3. 音商標を検索し、実際に音声を流してみよう。

- 商標権の設定登録があったときは、商標公報が発行される。
- 商標権の設定登録日から約1か月後に商標公報が発行され、その商標権に関する商標登録番号及び設定登録日、出願番号及び出願年月日、商標権者、登録商標等が掲載される。

| 商標法関連公報・掲載記事                | 法令・条項等                          | 概要   |
|-----------------------------|---------------------------------|--|
| 公開商標公報                      | 商標法第12条の2第1項及び第2項               | 商標登録出願があったときに発行  |
|                             | 商標法第68条第1項(防護標章)                | 防護標章登録出願があったときに発行  |
| 公開国際商標公報                    | 第12条の2第1項及び第2項(第68条の14で掲載事項の特例) | 日本を指定とする国際商標登録出願は商標登録出願とみなされ(第68条の9)、商標法第12条の2の規定に基づき出願公開を行う<br>ただし、掲載事項については第68条の14の特例を適用             |
| 出願公開後における補正の掲載              | 商標法第75条第2項第3号                   | 出願公開後になされた補正の掲載  |
| 商標公報                        | 商標法第18条第3項                      | 商標権の設定登録があったときに発行  |
| 商標書換登録公報                    | 商標法附則(平成8年法)第12条第4項             | 書換登録があったときに発行  |
| 国際商標公報                      | 第18条第3項(第68条の19第2項で掲載事項の特例)     | 日本を指定とする国際商標登録出願は商標登録出願とみなされ(第68条の9)、商標法第18条第3項の規定に基づき、商標権の設定登録があったときに発行<br>ただし、掲載事項については第68条の19の特例を適用 |
| 審決公報(商標審決公報、商標決定公報、商標再審公報)  | 商標法第75条第2項第6号                   | 登録異議の申立ての確定決定、審判の確定審決、再審の確定決定又は確定審決  |
| 審決公報(商標判決公報)                | 商標法第75条第2項第7号                   | 審決等に対する訴えの確定判決   |
| 審決公報(商標判定公報)                |                                 | 判定対象の権利侵害等について、特許庁が厳正・中立な立場で判断した判定結果を公表し、技術範囲の判断等の参考情報として発行  |
| 特許庁公報(商標拒絶査定、出願放棄・取下・却下リスト) | 商標法第75条第2項第1号                   | 出願公開後に拒絶査定、出願放棄・取下・却下等がなされた案件の掲載   |

出典：公報発行案内（[http://www.jpo.go.jp/torikumi/kouhou/kouhou2/pdf/kouhou\\_hakkou\\_annai/kouhou\\_annai.pdf](http://www.jpo.go.jp/torikumi/kouhou/kouhou2/pdf/kouhou_hakkou_annai/kouhou_annai.pdf)）