

平成 27 年度 経済産業省 委託調査

**平成 27 年度 知的財産権ワーキング・グループ等侵害対策強化事業  
(日本でのインターネットプラットフォーム上の模倣品流通の実態に関する調査研究)  
調査結果報告書**

平成 28 年 3 月 15 日  
ピットクルー株式会社

<b>1.調査の目的</b> .....	<b>2</b>
1-1.調査方針および概要 .....	2
<b>2.権利者別 調査結果報告</b> .....	<b>5</b>
2-1.キャラクター商品権利者 .....	5
2-2.玩具メーカー .....	7
2-3.ファッションブランド .....	9
2-4.化粧品メーカー .....	11
2-5.ペット用品メーカー .....	13
2-6.電器メーカー .....	15
2-7.理美容器具メーカー .....	17
2-8.スポーツ用品メーカー .....	19
2-9.靴・革製品メーカー .....	21
2-10.輸送機器メーカー .....	23
<b>3.全体調査報告</b> .....	<b>25</b>
3-1.権利者別集計結果 .....	25
3-2.ショッピングモール別集計結果 .....	28

※ 本調査報告書は、経済産業省がピットクルー株式会社に委託した「平成平成27年度 知的財産権ワーキング・グループ等侵害対策強化事業（日本でのインターネットプラットフォーム上の模倣品流通の実態に関する調査研究）」における調査の結果をまとめたものです。

## 1.調査の目的

近年、国際的なインターネット上の知的財産権侵害問題が注目を集めており、いくつかの事件を契機として日本国内でもインターネットプラットフォーム上における知的財産権侵害とその対処・対応が改めて注目されている。

本調査においては、知的財産権の侵害に対して国内の汚染状況の把握、効果的な対策を検討するために、まずは模倣品・権利侵害品の商品の流通量、被害額の推計などをインターネットプラットフォーム上の主要なショッピングモール 3 サイトにて調査し、模倣品流通の実態をあきらかにすることを目的としている。

なお、本調査においては対象をインターネットプラットフォーム上の主要なショッピングモールに限定し、オークションサイトおよびフリーマーケットサイトは調査の対象外としている。

### 1-1.調査方針および概要

インターネットプラットフォーム上の国内大手ショッピングモール 3 サイトでの模倣品流通における実態の調査と、調査結果から汚染度を推計する。

#### (1)対象とするショッピングモール

国内での模倣品流通の実態を調査する上で、利用者数、取扱商品の種類、出品・出店数、知名度を考慮し、国内大手ショッピングモール 3 サイトを対象とした。

#### (2)対象とする物品および権利者

調査対象とする物品も、電気製品、化粧品、玩具、ブーツ、腕時計など、特定の商品分野に傾倒しないよう配分した。

また、候補となった物品を正規に製造・販売する権利者に対して本調査への協力を打診し、承諾を受けた各権利者の商品を調査の対象とした。

調査の対象とする権利者および対象物品は以下の通りである。

なお、対象商品は原則として、各権利者あたり 1 商品とするが、同一分野の商品で複数の商品展開をしており、対象を 1 商品に限定できない場合は、その分野を調査の対象とする。

- |               |                     |
|---------------|---------------------|
| ① キャラクター商品権利者 | : スマートフォンケース        |
| ② 玩具メーカー      | : 男児向け玩具            |
| ③ ファッションブランド  | : 女性向けブランドバッグ       |
| ④ 化粧品メーカー     | : 化粧品 (化粧水・乳液)      |
| ⑤ ペット用品メーカー   | : ペット用しつけ器具         |
| ⑥ 電器メーカー      | : デジタルカメラ用充電電池      |
| ⑦ 理美容器具メーカー   | : 美容器具・マッサージャー      |
| ⑧ スポーツ用品メーカー  | : スポーツウォッチ          |
| ⑨ 靴・革製品メーカー   | : ブランドブーツ           |
| ⑩ 輸送機器メーカー    | : 企業ロゴ入りジャケット・ヘルメット |

### **(3)調査方法**

#### **(ア)権利者の選定**

本調査の目的に沿い、国内インターネットプラットフォーム上で商品が流通していること、調査対象商品に分野の偏りが生じないことを念頭に権利者を10社確定した。

#### **(イ)権利者へのヒアリング**

確定した権利者に対し、対象となる商品の選定、対象商品の模倣品の流通状況および画面上での真贋判定における物品の特徴などをヒアリングし、得られた情報と権利者から提供を受けた真贋にかかる資料を基に、調査スタッフのオペレーション単位での真贋判断に整合性を持たせるべく、真贋情報を要約した定義を作成した。

#### **(ウ)調査ならびに調査による模倣品および模倣品の可能性がある物品の抽出**

各対象商品およびショッピングモールサイトごとに、該当する商品を販売しているWebページを100URLずつ関連するキーワード、価格帯によって抽出・リスト化し、モニタリングシートを作成。抽出したリストを基に画面上で商品の真贋を判定した。

但し、同一ショッピングモール内での抽出商品は1店舗あたり1商品として店舗の重複を避けているため、商品によっては抽出した商品が100URLに満たないケースもあった。

#### **(エ)模倣品の試買**

ショッピングモールサイトの商品ページに掲載されている画像・説明文・レビュー内容など画面上の情報のみでは真贋の判断が困難な場合、試買対象を検討した上で該当の物品を試買した。

なお、試買に用いる実費費用については1商品あたりの目安を送料・受け取りに掛かる費用を含めて3万円とし、1権利者あたり目安を10商品、合計30万円として最大300万円までを試買の実費と定めた。

#### **(オ)真贋判定依頼**

(エ)にて試買した商品は(イ)にてヒアリングした各権利者に送付して真贋判定を依頼した。

## (カ)汚染度の算出

(ア)～(オ)の工程を経た真贋結果を次のように類別・計算して数値化する。

- A) サンプル対象商品総数  
対象商品ごとにモニタリングシートへリストアップした商品の総数
- B) 画面上で模倣品と判断した商品数（模倣品）  
項目 A のうち、画面上で模倣品と判断した商品の数
- C) 画面上で真贋の判断ができない商品数（不明品）  
項目 A のうち、真贋の判断が画面上では見分けられなかった商品の数
- D) 画面上で真正品と判断した商品の数  
項目 A のうち、画面上で真正品と判断した商品数（真正品）
- E) 見た目上の汚染率  
項目 A に調査対象商品の模倣品が含まれる割合（項目 B ÷ 項目 A）消費者がショッピングモールを閲覧した際に目にする想定される模倣品が含まれる割合として、見た目上の汚染率と表現
- F) 不明品のうち試買した商品数  
項目 C のうち、特に模倣品である疑いが強く試買するに至った商品数
- G) 不明品のうち試買に至らなかった商品数  
項目 C のうち、不審な点が乏しく試買に至らなかった商品数（項目 C-項目 F）
- H) 試買した商品に含まれていた模倣品数  
権利者の真贋判断により模倣品と判断された商品数
- I) 不明と判断した商品に含まれる想定模倣品率  
試買した商品に模倣品が含まれていた割合（項目 H ÷ 項目 C）
- J) 不明品のうちの想定模倣品数  
不明品とした商品の数 C に含まれていると思われる模倣品の数の推計（項目 C × 項目 I）
- K) サンプル対象商品総数のうちの想定模倣品数  
項目 A に含まれると想定される模倣品の総数（項目 B + 項目 J）
- L) サンプル対象商品総数のうちの想定真正品数  
項目 A に含まれると想定される真正品の総数（項目 A - 項目 K）
- M) サンプル対象商品総数のうちの想定模倣品含有率（推定汚染率）  
項目 A に含まれる模倣品の割合の推計（項目 K ÷ 項目 A）
- N) 対象商品の総出品数  
各ショッピングモールにて商品名で絞り込み検索をした、調査対象商品が出品されている推定の総数
- O) 推計模倣品数  
サンプリングの調査結果から推計される項目 M に含まれる模倣品の数（項目 M × 項目 N）
- P) 調査した商品の平均単価  
A でリストアップした商品の平均単価
- Q) 推定被害額  
各ショッピングモールで販売されている対象商品の模倣品の推計総額（項目 O × 項目 P）

## 2.権利者別 調査結果報告

### 2-1.キャラクター商品権利者

#### (1)対象商品

特定キャラクターのデザインを用いたスマートフォンケース

#### (2)画面上での判断

項目名	ショッピングモール A	ショッピングモール B	ショッピングモール C	すべて
A) サンプルング対象商品総数	100 品	100 品	100 品	300 品
B) 画面上で模倣品と判断した商品数 (模倣品)	7 品	4 品	3 品	14 品
C) 画面上で真贋の判断ができない商品数 (不明品)	59 品	40 品	53 品	152 品
D) 画面上で真正品と判断した商品の数	34 品	56 品	44 品	134 品
E) 見た目上の汚染率	7.0%	4.0%	3.0%	4.6%

#### 画面上での判断結果

■ B) 画面上で模倣品と判断した商品数 (模倣品)      ■ C) 画面上で真贋の判断ができない商品数 (不明品)  
 ■ D) 画面上で真正品と判断した商品の数

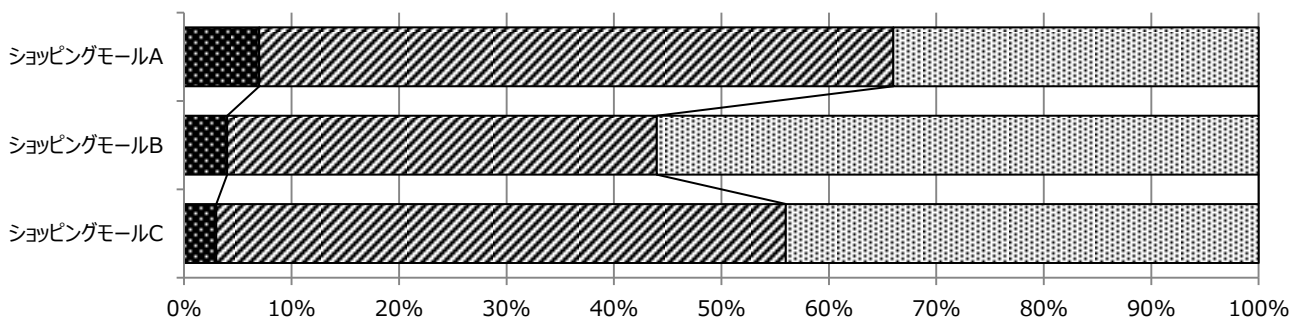

#### (3)試買と権利者による真贋判定

項目名	ショッピングモール A	ショッピングモール B	ショッピングモール C	すべて
F) 不明品のうち試買した商品数	5 品	5 品	19 品	29 品
G) 不明品のうち試買に至らなかった商品数	54 品	35 品	34 品	123 品
H) 試買した商品に含まれていた模倣品数	5 品	4 品	16 品	25 品
I) 不明と判断した商品に含まれる想定模倣品率	8.4%	10.0%	30.1%	16.4%
J) 不明品のうちの想定模倣品数	5 品	4 品	16 品	25 品

#### 権利者判断結果

■ F) 不明品のうち試買した商品数      ■ H) 試買した商品に含まれていた模倣品数

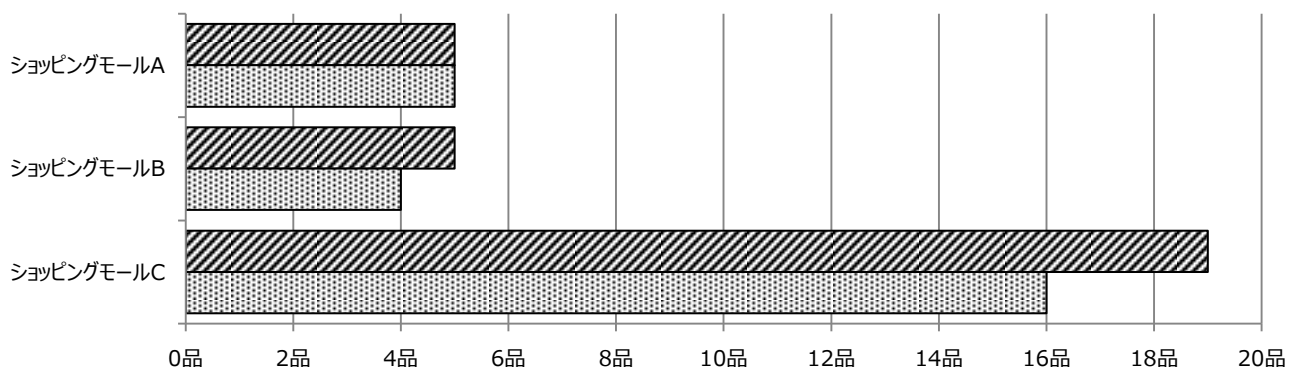

#### (4)想定値の算出

項目名	ショッピングモール A	ショッピングモール B	ショッピングモール C	すべて
K) サンプル対象商品総数のうちの想定模倣品数	12 品	8 品	19 品	39 品
L) サンプル対象商品総数のうちの想定真正品数	88 品	92 品	81 品	261 品
M) サンプル対象商品総数のうちの想定模倣品含有率	11.9%	8.0%	18.9%	12.9%
N) 対象商品の総出品数	858 品	946 品	162 品	1,966 品
O) 推計模倣品数	102 品	76 品	31 品	254 品
P) 調査した商品の平均単価	¥3,151	¥2,679	¥2,925	¥2,918
Q) 推定被害額	¥321,681	¥202,779	¥89,560	¥740,136

模倣品検出数 ショッピングモール別

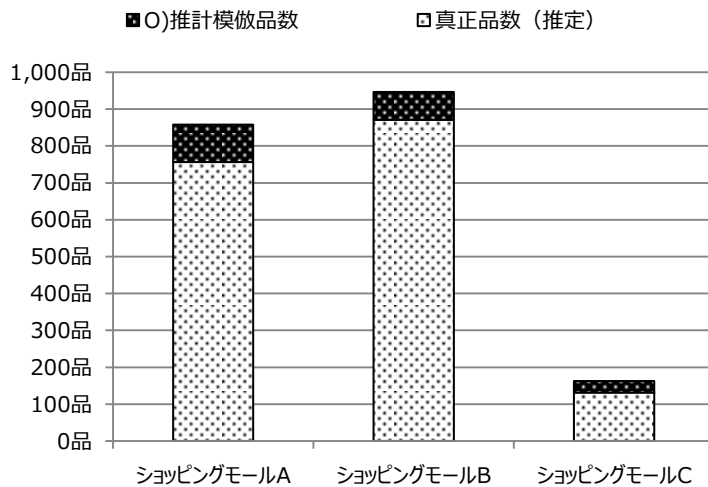

模倣品検出数・割合 (全体)

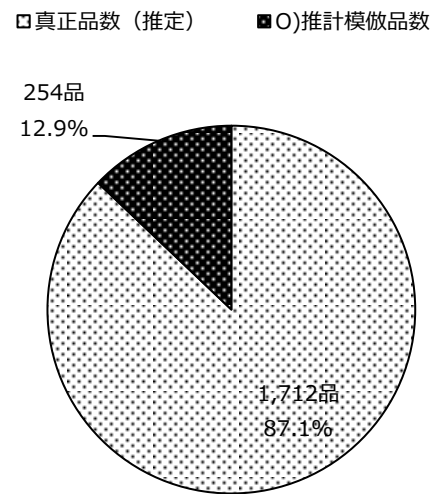

## 2-2.玩具メーカー

### (1)対象商品

玩具本体および玩具が複数梱包されたセット商品

### (2)画面上での判断

項目名	ショッピングモール A	ショッピングモール B	ショッピングモール C	すべて
A) サンプルング対象商品総数	82 品	83 品	100 品	265 品
B) 画面上で模倣品と判断した商品数 (模倣品)	0 品	0 品	1 品	1 品
C) 画面上で真贋の判断ができない商品数 (不明品)	6 品	6 品	16 品	28 品
D) 画面上で真正品と判断した商品の数	76 品	77 品	83 品	236 品
E) 見た目上の汚染率	0.0%	0.0%	1.0%	0.3%

#### 画面上での判断結果

- B) 画面上で模倣品と判断した商品数 (模倣品)
- ▣ C) 画面上で真贋の判断ができない商品数 (不明品)
- ▨ D) 画面上で真正品と判断した商品の数

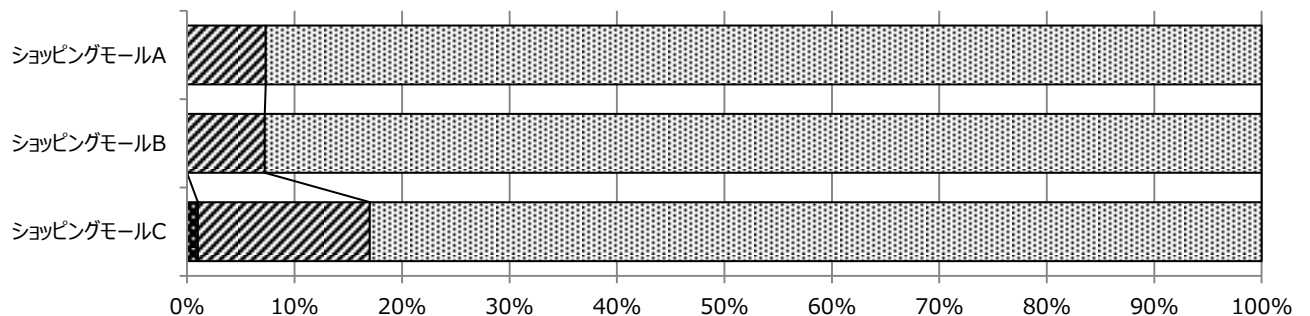

### (3)試買と権利者による真贋判定

項目名	ショッピングモール A	ショッピングモール B	ショッピングモール C	すべて
F) 不明品のうち試買した商品数	1 品	0 品	7 品	8 品
G) 不明品のうち試買に至らなかった商品数	5 品	6 品	9 品	20 品
H) 試買した商品に含まれていた模倣品数	0 品	0 品	2 品	2 品
I) 不明と判断した商品に含まれる想定模倣品率	0.0%	0.0%	12.5%	7.1%
J) 不明品のうちの想定模倣品数	0 品	0 品	2 品	2 品

#### 権利者判断結果

- ▣ F) 不明品のうち試買した商品数
- ▨ H) 試買した商品に含まれていた模倣品数

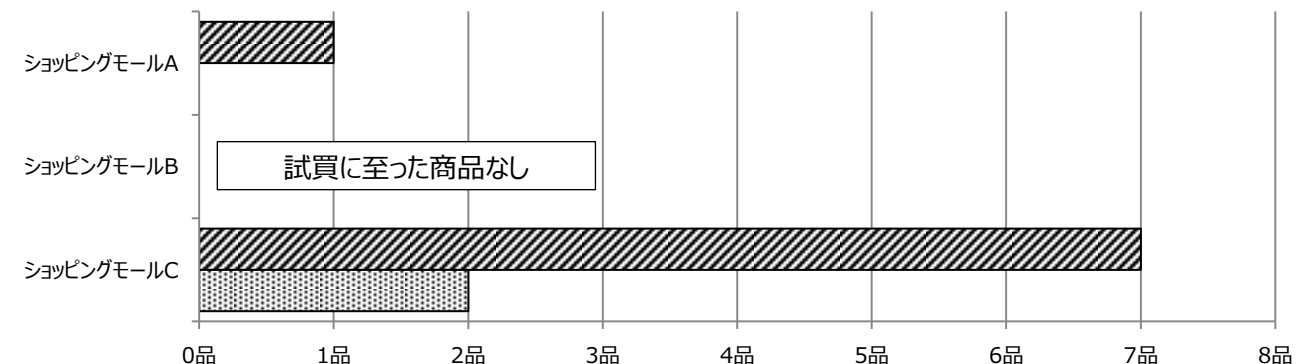



#### (4)想定値の算出

項目名	ショッピングモール A	ショッピングモール B	ショッピングモール C	すべて
K) サンプル対象商品総数のうちの想定模倣品数	0 品	0 品	3 品	3 品
L) サンプル対象商品総数のうちの想定真正品数	82 品	83 品	97 品	262 品
M) サンプル対象商品総数のうちの想定模倣品含有率	0.0%	0.0%	3.0%	1.1%
N) 対象商品の総出品数	529 品	1,543 品	1,231 品	3,303 品
O) 推計模倣品数	0 品	0 品	37 品	36 品
P) 調査した商品の平均単価	¥2,655	¥2,487	¥3,513	¥2,926
Q) 推定被害額	¥0	¥0	¥129,751	¥106,324

模倣品検出数 ショッピングモール別

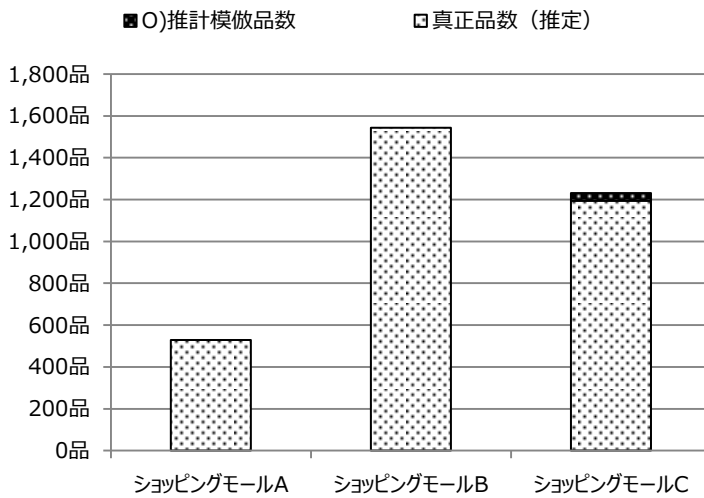

模倣品検出数・割合 (全体)

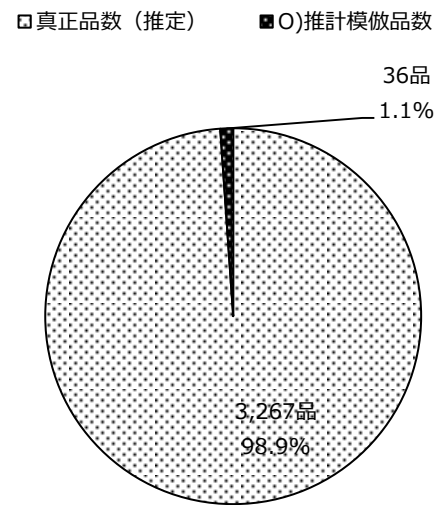

## 2-3.ファッションブランド

### (1)対象商品

女性向けファッションブランドバック

### (2)画面上での判断

項目名	ショッピングモール A	ショッピングモール B	ショッピングモール C	すべて
A) サンプル対象商品総数	38 品	100 品	18 品	156 品
B) 画面上で模倣品と判断した商品数 (模倣品)	0 品	1 品	0 品	1 品
C) 画面上で真贋の判断ができない商品数 (不明品)	1 品	1 品	6 品	8 品
D) 画面上で真正品と判断した商品の数	37 品	98 品	12 品	147 品
E) 見た目上の汚染率	0.0%	1.0%	0.0%	0.6%

#### 画面上での判断結果

- B) 画面上で模倣品と判断した商品数 (模倣品)
- C) 画面上で真贋の判断ができない商品数 (不明品)
- ▨ D) 画面上で真正品と判断した商品の数

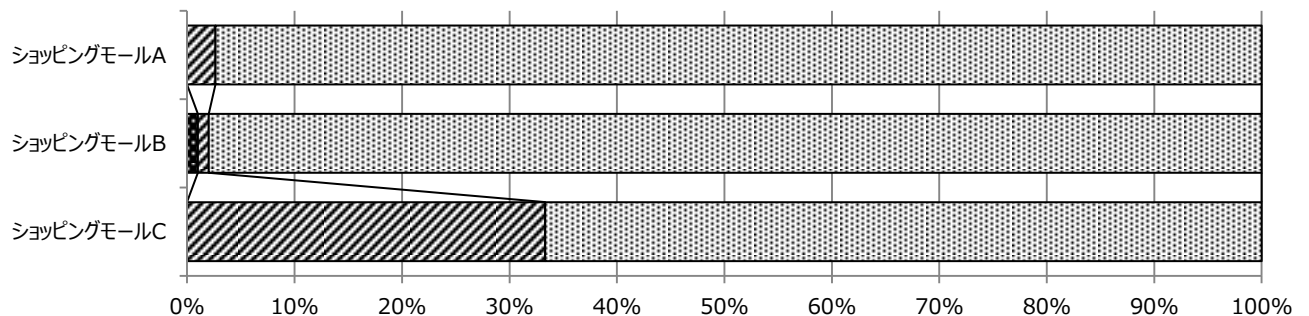

### (3)試買と権利者による真贋判定

項目名	ショッピングモール A	ショッピングモール B	ショッピングモール C	すべて
F) 不明品のうち試買した商品数	0 品	0 品	5 品	5 品
G) 不明品のうち試買に至らなかった商品数	1 品	1 品	1 品	3 品
H) 試買した商品に含まれていた模倣品数	0 品	0 品	0 品	0 品
I) 不明と判断した商品に含まれる想定模倣品率	0.0%	0.0%	0.0%	0.0%
J) 不明品のうちの想定模倣品数	0 品	0 品	0 品	0 品

#### 権利者判断結果

- F) 不明品のうち試買した商品数
- ▨ H) 試買した商品に含まれていた模倣品数

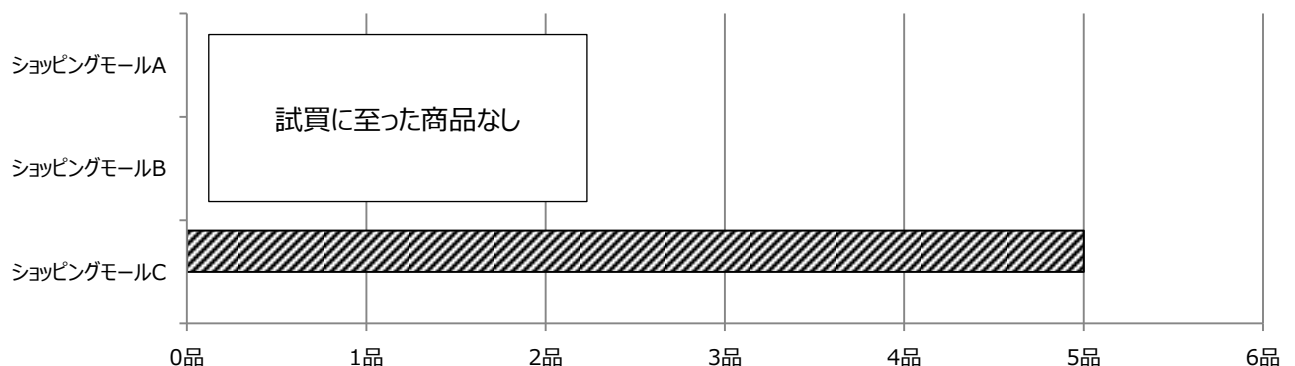

#### (4)想定値の算出

項目名	ショッピングモール A	ショッピングモール B	ショッピングモール C	すべて
K) サンプル対象商品総数のうちの想定模倣品数	0 品	1 品	0 品	1 品
L) サンプル対象商品総数のうちの想定真正品数	38 品	99 品	18 品	155 品
M) サンプル対象商品総数のうちの想定模倣品含有率	0.0%	1.0%	0.0%	0.6%
N) 対象商品の総出品数	434 品	202 品	94 品	730 品
O) 推計模倣品数	0 品	2 品	0 品	4 品
P) 調査した商品の平均単価	¥59,581	¥53,916	¥67,835	¥56,902
Q) 推定被害額	¥0	¥108,910	¥0	¥249,230

模倣品検出数 ショッピングモール別

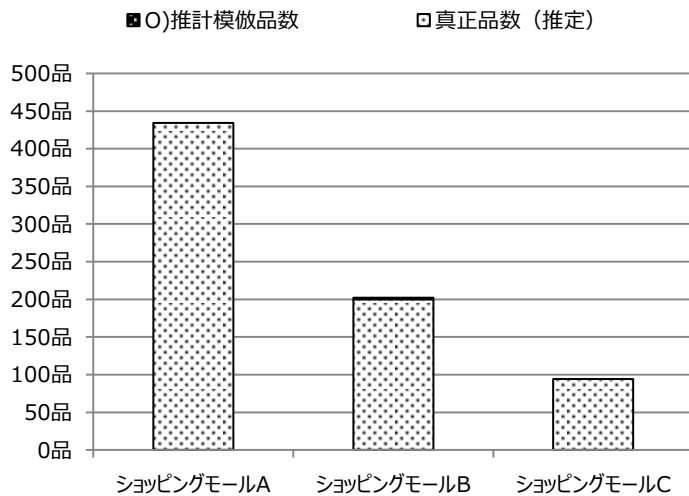

模倣品検出数・割合 (全体)

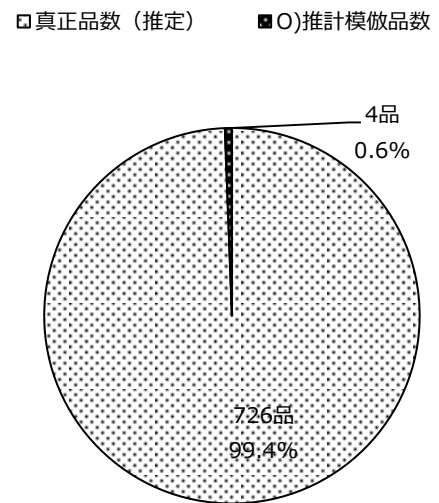

## 2-4.化粧品メーカー

### (1)対象商品

特定ブランド化粧品

### (2)画面上での判断

項目名	ショッピングモール A	ショッピングモール B	ショッピングモール C	すべて
A) サンプリング対象商品総数	98 品	98 品	72 品	268 品
B) 画面上で模倣品と判断した商品数 (模倣品)	0 品	0 品	0 品	0 品
C) 画面上で真贋の判断ができない商品数 (不明品)	8 品	10 品	46 品	64 品
D) 画面上で真正品と判断した商品の数	90 品	88 品	26 品	204 品
E) 見た目上の汚染率	0.0%	0.0%	0.0%	0.0%

#### 画面上での判断結果

- B) 画面上で模倣品と判断した商品数 (模倣品)
- C) 画面上で真贋の判断ができない商品数 (不明品)
- ▨ D) 画面上で真正品と判断した商品の数

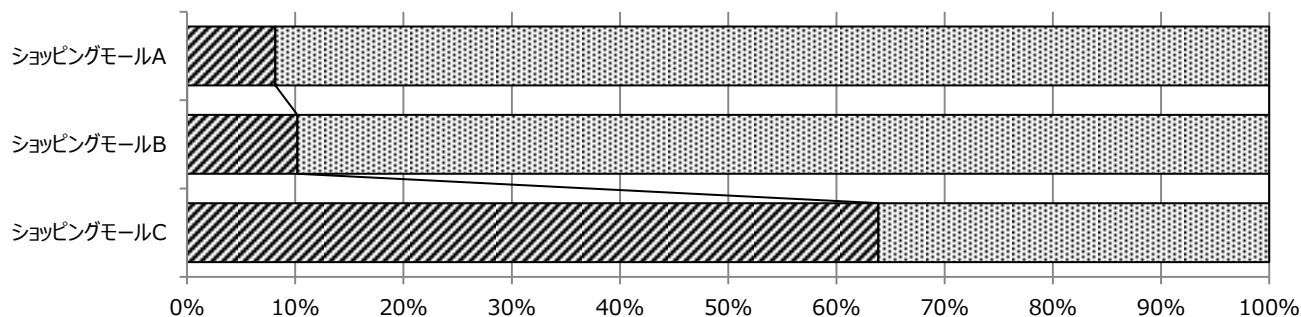

### (3)試買と権利者による真贋判定

項目名	ショッピングモール A	ショッピングモール B	ショッピングモール C	すべて
F) 不明品のうち試買した商品数	6 品	10 品	14 品	30 品
G) 不明品のうち試買に至らなかった商品数	2 品	0 品	32 品	34 品
H) 試買した商品に含まれていた模倣品数	0 品	0 品	0 品	0 品
I) 不明と判断した商品に含まれる想定模倣品率	0.0%	0.0%	0.0%	0.0%
J) 不明品のうちの想定模倣品数	0 品	0 品	0 品	0 品

#### 権利者判断結果

- ▨ F) 不明品のうち試買した商品数
- ▨ H) 試買した商品に含まれていた模倣品数

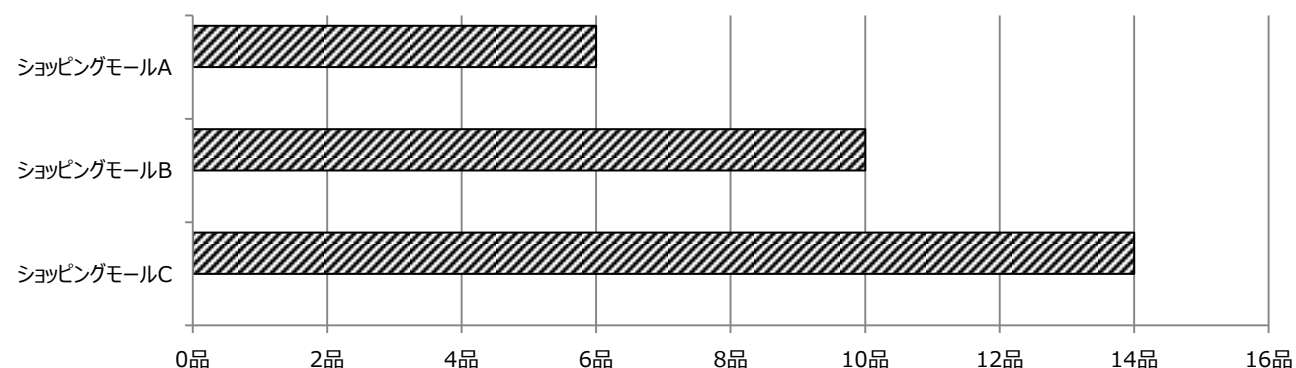

#### (4)想定値の算出

項目名	ショッピングモール A	ショッピングモール B	ショッピングモール C	すべて
K) サンプル対象商品総数のうちの想定模倣品数	0 品	0 品	0 品	0 品
L) サンプル対象商品総数のうちの想定真正品数	98 品	98 品	72 品	268 品
M) サンプル対象商品総数のうちの想定模倣品含有率	0.0%	0.0%	0.0%	0.0%
N) 対象商品の総出品数	612 品	896 品	98 品	1,606 品
O) 推計模倣品数	0 品	0 品	0 品	0 品
P) 調査した商品の平均単価	¥5,732	¥5,516	¥5,388	¥5,561
Q) 推定被害額	¥0	¥0	¥0	¥0

模倣品検出数 ショッピングモール別

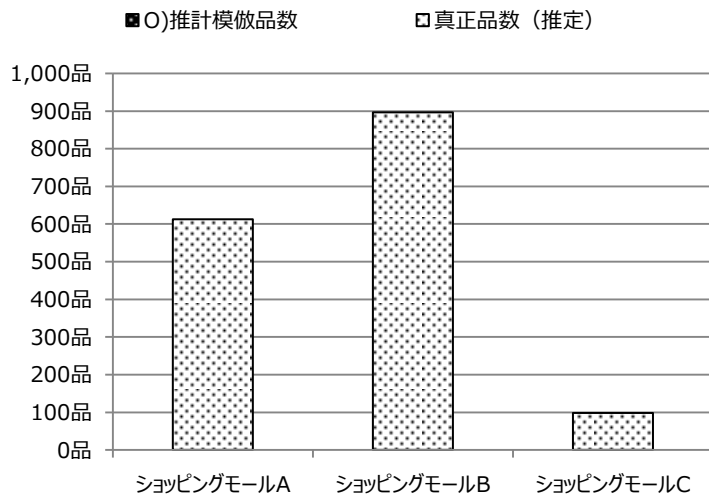

模倣品検出数・割合 (全体)

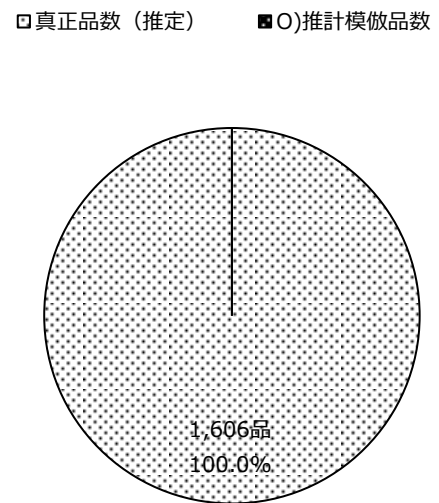

## 2-5.ペット用品メーカー

### (1)対象商品

ペット用しつけ器具

### (2)画面上での判断

項目名	ショッピングモール A	ショッピングモール B	ショッピングモール C	すべて
A) サンプルング対象商品総数	44 品	60 品	54 品	158 品
B) 画面上で模倣品と判断した商品数 (模倣品)	0 品	0 品	11 品	11 品
C) 画面上で真贋の判断ができない商品数 (不明品)	29 品	39 品	26 品	94 品
D) 画面上で真正品と判断した商品の数	15 品	21 品	17 品	53 品
E) 見た目上の汚染率	0.0%	0.0%	20.3%	6.9%

#### 画面上での判断結果

- B) 画面上で模倣品と判断した商品数 (模倣品)
- ▨ C) 画面上で真贋の判断ができない商品数 (不明品)
- ▩ D) 画面上で真正品と判断した商品の数

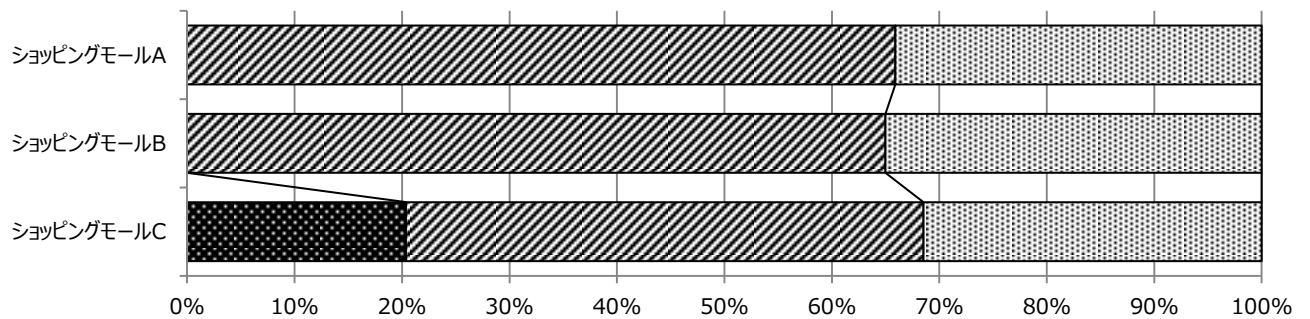

### (3)試買と権利者による真贋判定

項目名	ショッピングモール A	ショッピングモール B	ショッピングモール C	すべて
F) 不明品のうち試買した商品数	19 品	29 品	19 品	67 品
G) 不明品のうち試買に至らなかった商品数	10 品	10 品	7 品	27 品
H) 試買した商品に含まれていた模倣品数	6 品	0 品	15 品	21 品
I) 不明と判断した商品に含まれる想定模倣品率	20.6%	0.0%	57.6%	22.3%
J) 不明品のうちの想定模倣品数	6 品	0 品	15 品	21 品

#### 権利者判断結果

- ▨ F) 不明品のうち試買した商品数
- ▩ H) 試買した商品に含まれていた模倣品数

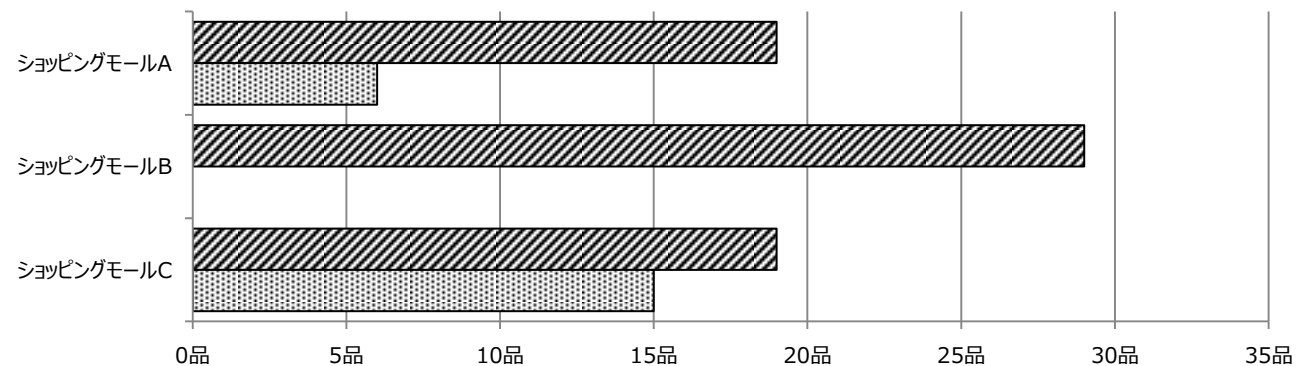

#### (4)想定値の算出

項目名	ショッピングモール A	ショッピングモール B	ショッピングモール C	すべて
K) サンプル対象商品総数のうちの想定模倣品数	6 品	0 品	26 品	32 品
L) サンプル対象商品総数のうちの想定真正品数	38 品	60 品	28 品	126 品
M) サンプル対象商品総数のうちの想定模倣品含有率	13.5%	0.0%	48.1%	20.2%
N) 対象商品の総出品数	331 品	603 品	56 品	990 品
O) 推計模倣品数	45 品	0 品	27 品	200 品
P) 調査した商品の平均単価	¥1,989	¥2,019	¥1,673	¥1,892
Q) 推定被害額	¥88,860	¥0	¥45,066	¥378,420

模倣品検出数 ショッピングモール別

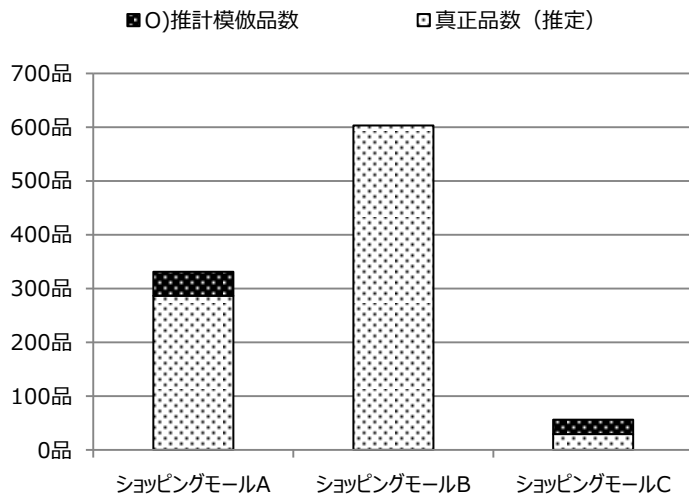

模倣品検出数・割合 (全体)

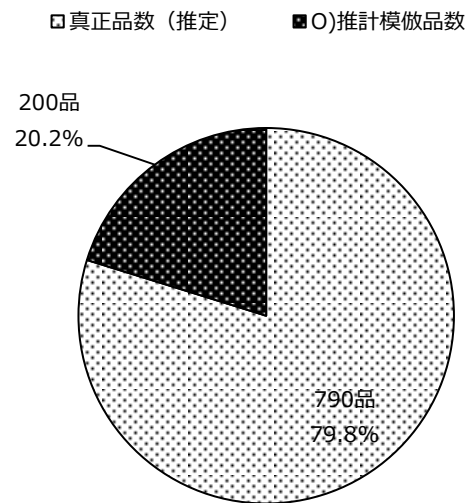

## 2-6. 電器メーカー

### (1) 対象商品

デジタルカメラ用充電電池

### (2) 画面上での判断

項目名	ショッピングモール A	ショッピングモール B	ショッピングモール C	すべて
A) サンプル対象商品総数	100 品	100 品	61 品	261 品
B) 画面上で模倣品と判断した商品数 (模倣品)	0 品	0 品	0 品	0 品
C) 画面上で真贋の判断ができない商品数 (不明品)	16 品	16 品	11 品	43 品
D) 画面上で真正品と判断した商品の数	84 品	84 品	50 品	218 品
E) 見た目上の汚染率	0.0%	0.0%	0.0%	0.0%

#### 画面上での判断結果

- B) 画面上で模倣品と判断した商品数 (模倣品)
  C) 画面上で真贋の判断ができない商品数 (不明品)
  D) 画面上で真正品と判断した商品の数

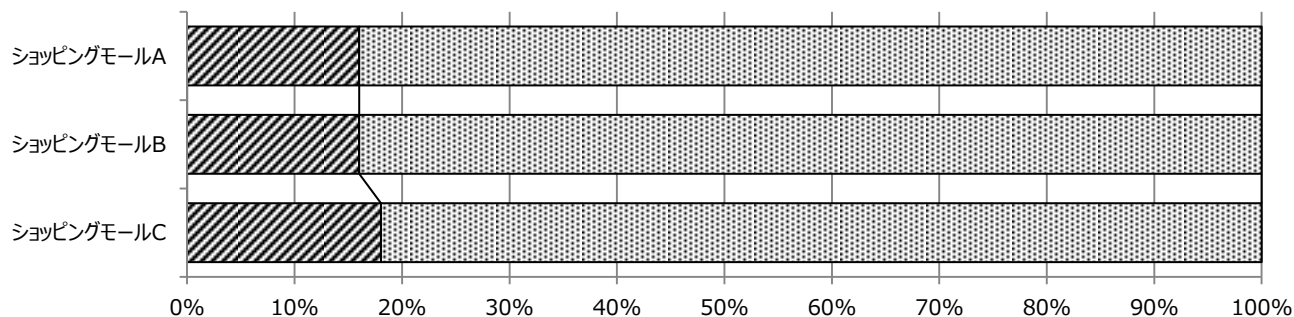

### (3) 試買と権利者による真贋判定

項目名	ショッピングモール A	ショッピングモール B	ショッピングモール C	すべて
F) 不明品のうち試買した商品数	8 品	9 品	7 品	24 品
G) 不明品のうち試買に至らなかった商品数	8 品	7 品	4 品	19 品
H) 試買した商品に含まれていた模倣品数	0 品	1 品	2 品	3 品
I) 不明と判断した商品に含まれる想定模倣品率	0.0%	6.2%	18.1%	6.9%
J) 不明品のうちの想定模倣品数	0 品	1 品	2 品	3 品

#### 権利者判断結果

- F) 不明品のうち試買した商品数
  H) 試買した商品に含まれていた模倣品数

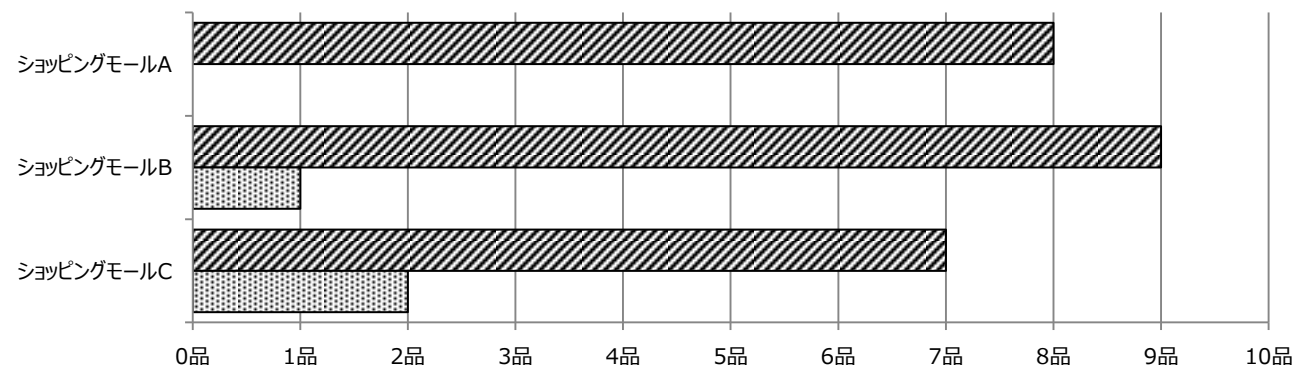



#### (4)想定値の算出

項目名	ショッピングモール A	ショッピングモール B	ショッピングモール C	すべて
K) サンプル対象商品総数のうちの想定模倣品数	0 品	1 品	2 品	3 品
L) サンプル対象商品総数のうちの想定真正品数	100 品	99 品	59 品	258 品
M) サンプル対象商品総数のうちの想定模倣品含有率	0.0%	0.9%	3.2%	1.1%
N) 対象商品の総出品数	597 品	197 品	112 品	906 品
O) 推計模倣品数	0 品	2 品	4 品	10 品
P) 調査した商品の平均単価	¥6,887	¥6,871	¥5,886	¥6,647
Q) 推定被害額	¥0	¥12,182	¥21,094	¥66,244

模倣品検出数 ショッピングモール別

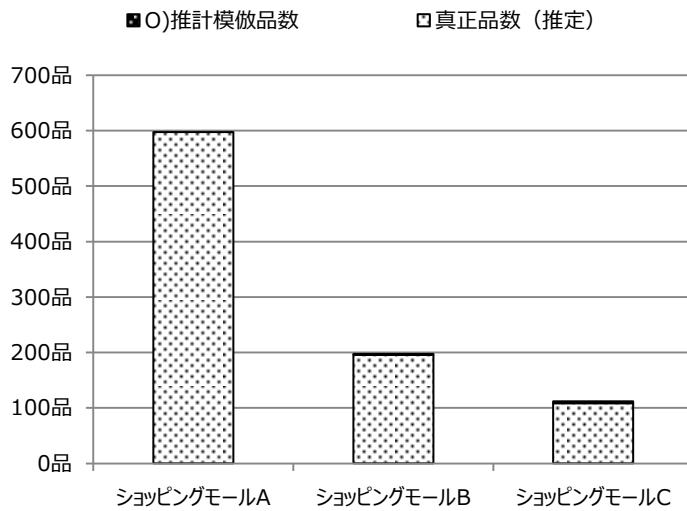

模倣品検出数・割合 (全体)

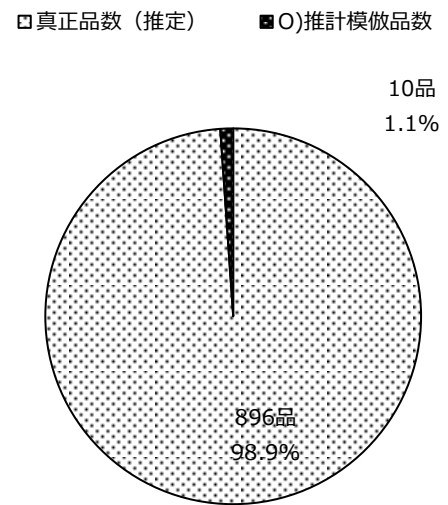

## 2-7.理美容器具メーカー

### (1)対象商品

美容器具・マッサージャー

### (2)画面上での判断

項目名	ショッピングモール A	ショッピングモール B	ショッピングモール C	すべて
A) サンプルング対象商品総数	63 品	61 品	53 品	177 品
B) 画面上で模倣品と判断した商品数（模倣品）	0 品	0 品	0 品	0 品
C) 画面上で真贋の判断ができない商品数（不明品）	7 品	6 品	33 品	46 品
D) 画面上で真正品と判断した商品の数	56 品	55 品	20 品	131 品
E) 見た目上の汚染率	0.0%	0.0%	0.0%	0.0%

#### 画面上での判断結果

- B) 画面上で模倣品と判断した商品数（模倣品）
- C) 画面上で真贋の判断ができない商品数（不明品）
- ▨ D) 画面上で真正品と判断した商品の数

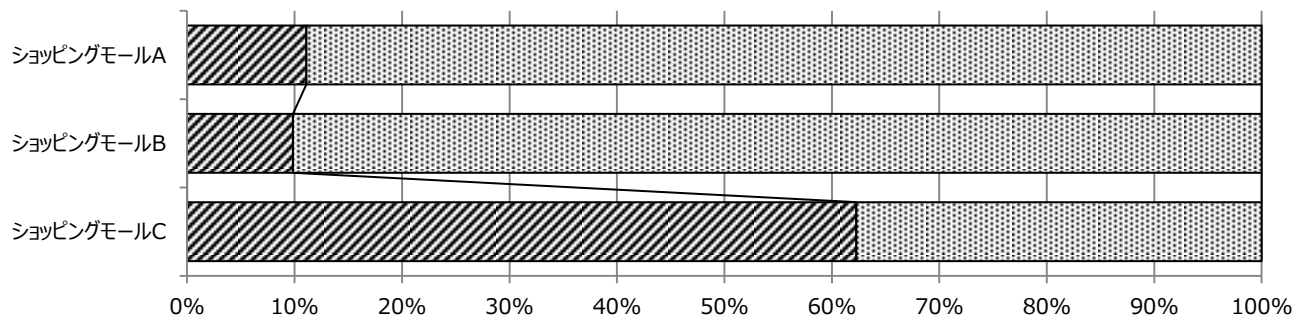

### (3)試買と権利者による真贋判定

項目名	ショッピングモール A	ショッピングモール B	ショッピングモール C	すべて
F) 不明品のうち試買した商品数	2 品	2 品	15 品	19 品
G) 不明品のうち試買に至らなかった商品数	5 品	4 品	18 品	27 品
H) 試買した商品に含まれていた模倣品数	0 品	0 品	0 品	0 品
I) 不明と判断した商品に含まれる想定模倣品率	0.0%	0.0%	0.0%	0.0%
J) 不明品のうちの想定模倣品数	0 品	0 品	0 品	0 品

#### 権利者判断結果

- ▨ F) 不明品のうち試買した商品数
- ▨ H) 試買した商品に含まれていた模倣品数

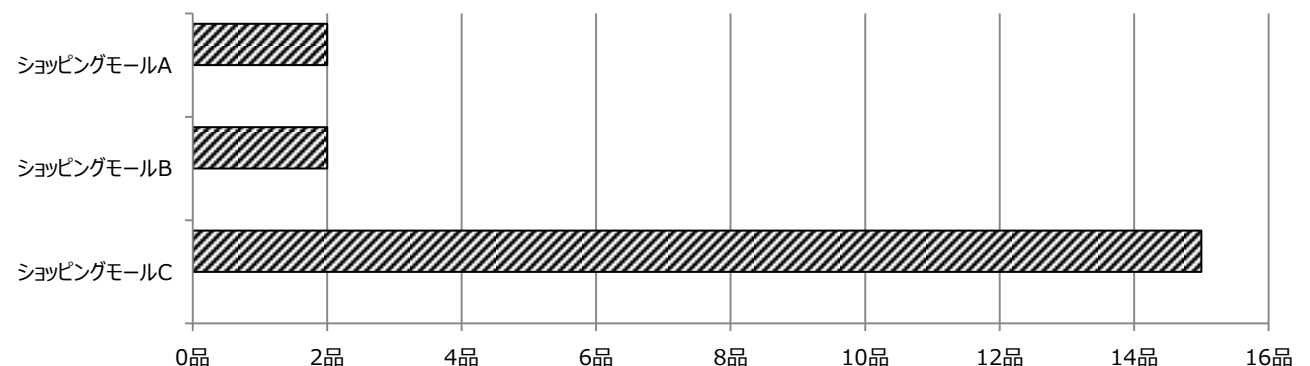

#### (4)想定値の算出

項目名	ショッピングモール A	ショッピングモール B	ショッピングモール C	すべて
K) サンプル対象商品総数のうちの想定模倣品数	0 品	0 品	0 品	0 品
L) サンプル対象商品総数のうちの想定真正品数	63 品	61 品	53 品	177 品
M) サンプル対象商品総数のうちの想定模倣品含有率	0.0%	0.0%	0.0%	0.0%
N) 対象商品の総出品数	352 品	287 品	28 品	667 品
O) 推計模倣品数	0 品	0 品	0 品	0 品
P) 調査した商品の平均単価	¥24,068	¥25,742	¥31,136	¥26,761
Q) 推定被害額	¥0	¥0	¥0	¥0

模倣品検出数 ショッピングモール別

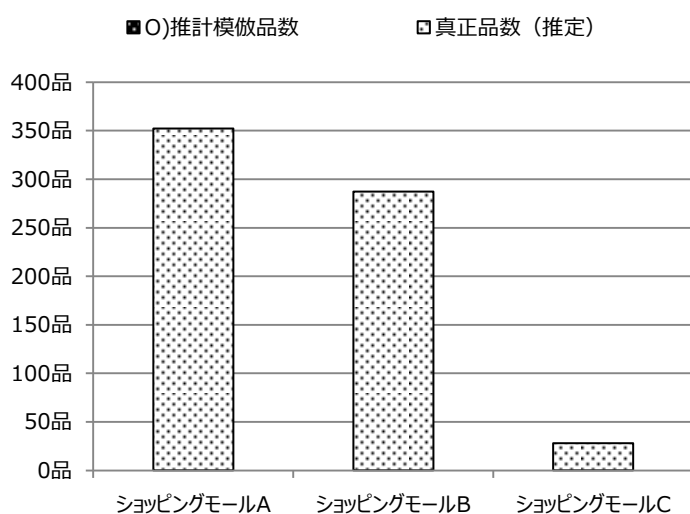

模倣品検出数・割合 (全体)

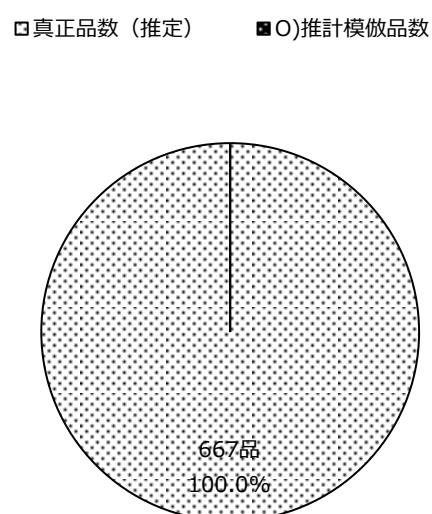

## 2-8.スポーツ用品メーカー

### (1)対象商品

腕時計

### (2)第一調査段階：画面上での判断

項目名	ショッピングモール A	ショッピングモール B	ショッピングモール C	すべて
A) サンプル対象商品総数	99 品	79 品	30 品	208 品
B) 画面上で模倣品と判断した商品数（模倣品）	0 品	0 品	0 品	0 品
C) 画面上で真贋の判断ができない商品数（不明品）	7 品	10 品	3 品	20 品
D) 画面上で真正品と判断した商品の数	92 品	69 品	27 品	188 品
E) 見た目の汚染率	0.0%	0.0%	0.0%	0.0%

#### 画面上での判断結果

- B) 画面上で模倣品と判断した商品数（模倣品）
- C) 画面上で真贋の判断ができない商品数（不明品）
- ▨ D) 画面上で真正品と判断した商品の数

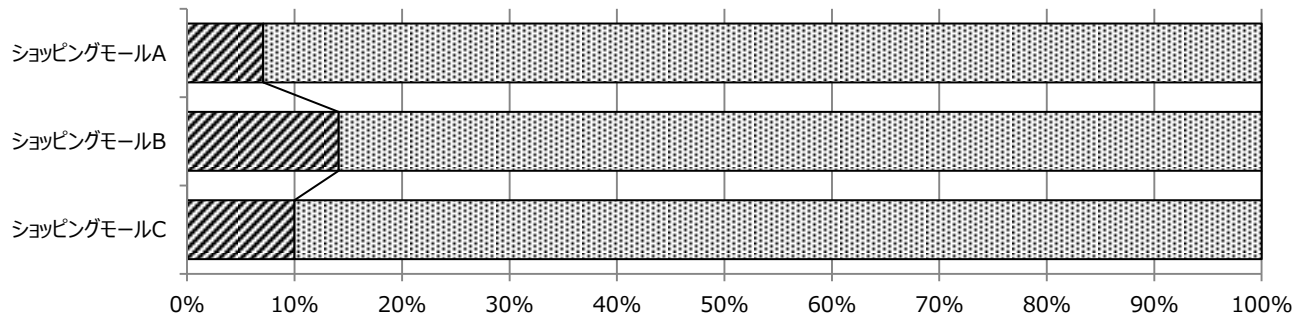

### (3)試買と権利者による真贋判定

項目名	ショッピングモール A	ショッピングモール B	ショッピングモール C	すべて
F) 不明品のうち試買した商品数	7 品	6 品	2 品	15 品
G) 不明品のうち試買に至らなかった商品数	0 品	4 品	1 品	5 品
H) 試買した商品に含まれていた模倣品数	0 品	0 品	0 品	0 品
I) 不明と判断した商品に含まれる想定模倣品率	0.0%	0.0%	0.0%	0.0%
J) 不明品のうちの想定模倣品数	0 品	0 品	0 品	0 品

#### 権利者判断結果

- ▨ F) 不明品のうち試買した商品数
- ▨ H) 試買した商品に含まれていた模倣品数

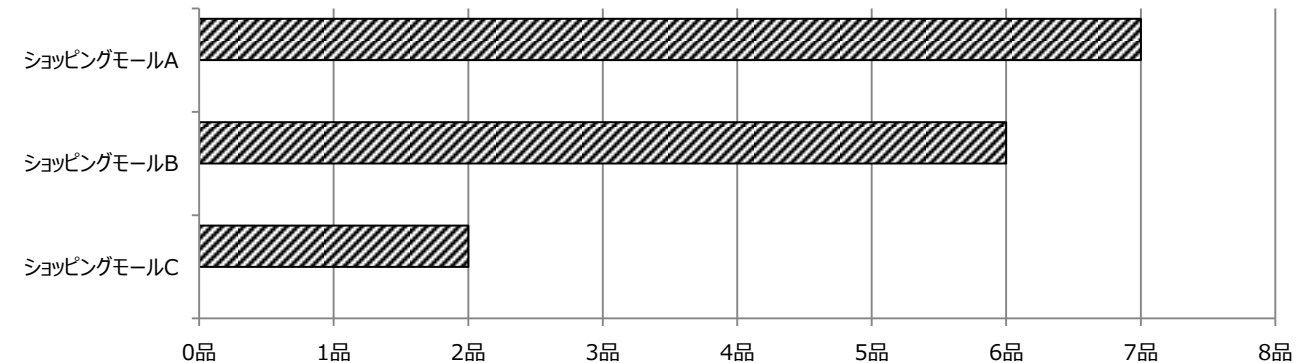

#### (4)想定値の算出

項目名	ショッピングモール A	ショッピングモール B	ショッピングモール C	すべて
K) サンプル対象商品総数のうちの想定模倣品数	0 品	0 品	0 品	0 品
L) サンプル対象商品総数のうちの想定真正品数	99 品	79 品	30 品	208 品
M) サンプル対象商品総数のうちの想定模倣品含有率	0.0%	0.0%	0.0%	0.0%
N) 対象商品の総出品数	7,565 品	3,784 品	261 品	11,610 品
O) 推計模倣品数	0 品	0 品	0 品	0 品
P) 調査した商品の平均単価	¥10,417	¥10,329	¥13,116	¥10,771
Q) 推定被害額	¥0	¥0	¥0	¥0

模倣品検出数 ショッピングモール別

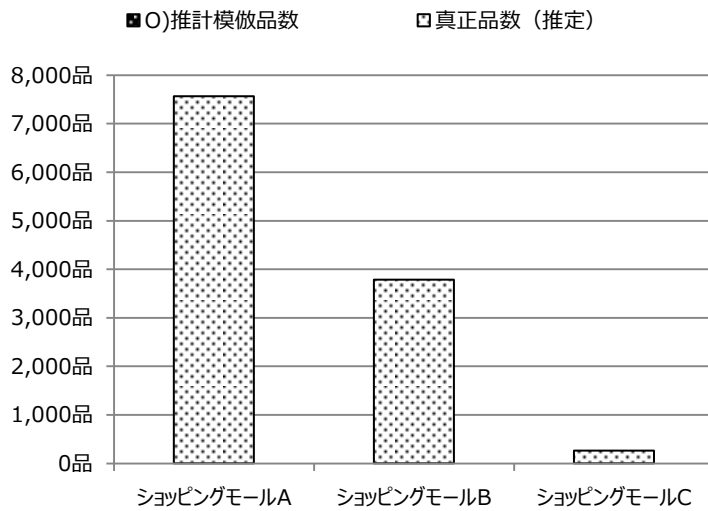

模倣品検出数・割合 (全体)

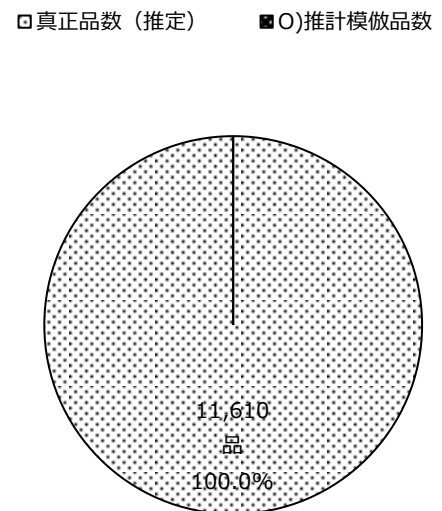

## 2-9.靴・革製品メーカー

### (1)対象商品

ブーツ

### (2)画面上での判断

項目名	ショッピングモール A	ショッピングモール B	ショッピングモール C	すべて
A) サンプル対象商品総数	100 品	100 品	9 品	209 品
B) 画面上で模倣品と判断した商品数 (模倣品)	0 品	0 品	0 品	0 品
C) 画面上で真贋の判断ができない商品数 (不明品)	14 品	17 品	3 品	34 品
D) 画面上で真正品と判断した商品の数	86 品	83 品	6 品	175 品
E) 見た目の汚染率	0.0%	0.0%	0.0%	0.0%

#### 画面上での判断結果

- B) 画面上で模倣品と判断した商品数 (模倣品)
- ▣ C) 画面上で真贋の判断ができない商品数 (不明品)
- ▨ D) 画面上で真正品と判断した商品の数

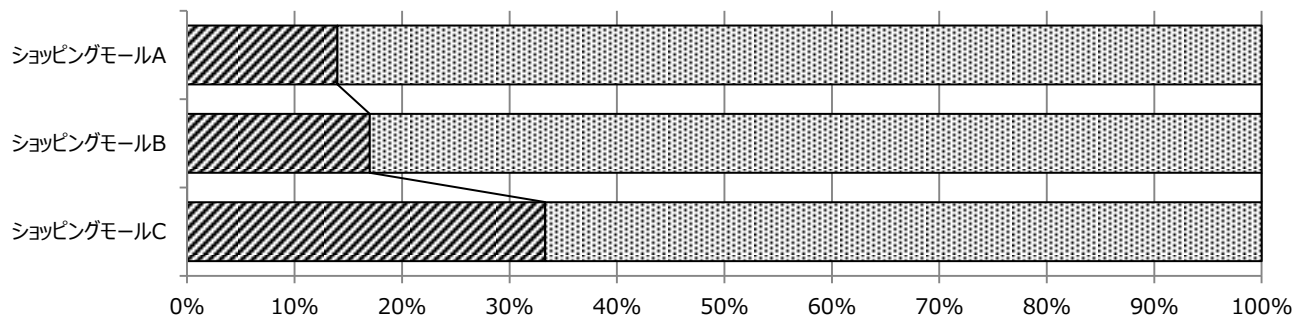

### (3)試買と権利者による真贋判定

項目名	ショッピングモール A	ショッピングモール B	ショッピングモール C	すべて
F) 不明品のうち試買した商品数	4 品	3 品	2 品	9 品
G) 不明品のうち試買に至らなかった商品数	10 品	14 品	1 品	25 品
H) 試買した商品に含まれていた模倣品数	1 品	0 品	0 品	1 品
I) 不明と判断した商品に含まれる想定模倣品率	7.1%	0.0%	0.0%	2.9%
J) 不明品のうちの想定模倣品数	1 品	0 品	0 品	1 品

#### 権利者判断結果

- ▨ F) 不明品のうち試買した商品数
- ▣ H) 試買した商品に含まれていた模倣品数

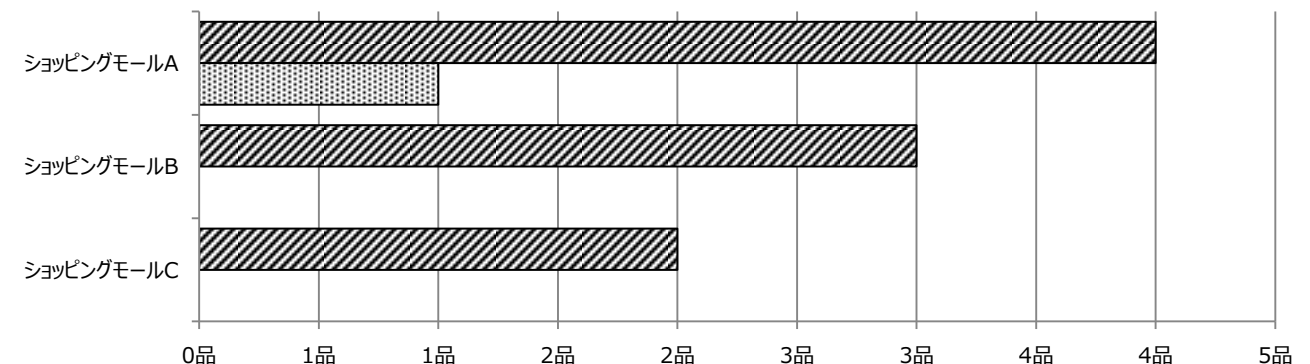

#### (4)想定値の算出

項目名	ショッピングモール A	ショッピングモール B	ショッピングモール C	すべて
K) サンプル対象商品総数のうちの想定模倣品数	1 品	0 品	0 品	1 品
L) サンプル対象商品総数のうちの想定真正品数	99 品	100 品	9 品	208 品
M) サンプル対象商品総数のうちの想定模倣品含有率	0.9%	0.0%	0.0%	0.4%
N) 対象商品の総出品数	4,383 品	2,587 品	51 品	7,021 品
O) 推計模倣品数	39 品	0 品	0 品	28 品
P) 調査した商品の平均単価	¥21,042	¥20,582	¥27,520	¥21,101
Q) 推定被害額	¥830,058	¥0	¥0	¥592,598

模倣品検出数 ショッピングモール別

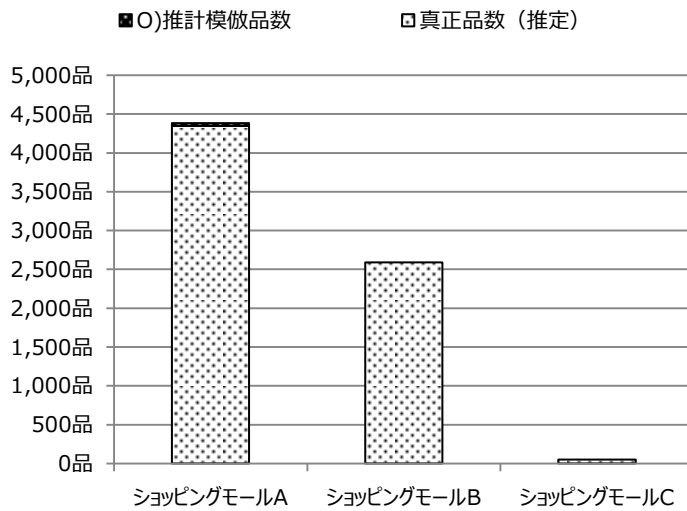

模倣品検出数・割合 (全体)

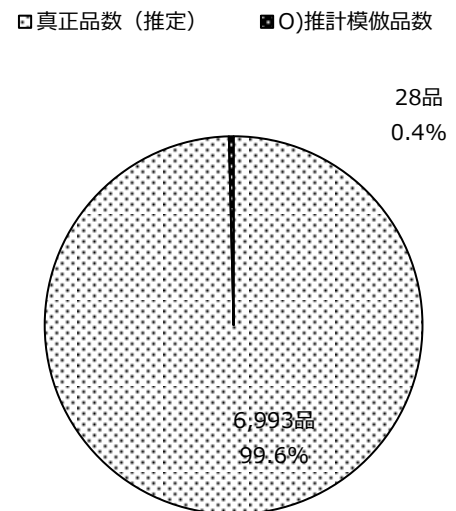

## 2-10.輸送機器メーカー

### (1)対象商品

企業ロゴ入りジャケット・ヘルメット

### (2)画面上での判断

項目名	ショッピングモール A	ショッピングモール B	ショッピングモール C	すべて
A) サンプルング対象商品総数	63 品	53 品	34 品	150 品
B) 画面上で模倣品と判断した商品数 (模倣品)	0 品	1 品	2 品	3 品
C) 画面上で真贋の判断ができない商品数 (不明品)	14 品	9 品	8 品	31 品
D) 画面上で真正品と判断した商品の数	49 品	43 品	24 品	116 品
E) 見た目上の汚染率	0.0%	1.8%	5.8%	2.0%

#### 画面上での判断結果

- B) 画面上で模倣品と判断した商品数 (模倣品)
- ▣ C) 画面上で真贋の判断ができない商品数 (不明品)
- ▨ D) 画面上で真正品と判断した商品の数

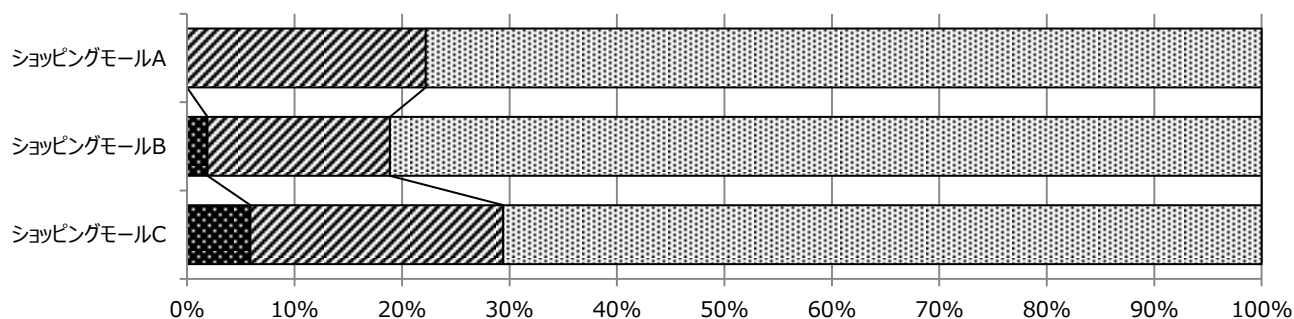

### (3)試買と権利者による真贋判定

項目名	ショッピングモール A	ショッピングモール B	ショッピングモール C	すべて
F) 不明品のうち試買した商品数	2 品	3 品	2 品	7 品
G) 不明品のうち試買に至らなかった商品数	12 品	6 品	6 品	24 品
H) 試買した商品に含まれていた模倣品数	0 品	1 品	0 品	1 品
I) 不明と判断した商品に含まれる想定模倣品率	0.0%	11.1%	0.0%	3.2%
J) 不明品のうちの想定模倣品数	0 品	1 品	0 品	1 品

#### 権利者判断結果

- ▨ F) 不明品のうち試買した商品数
- ▣ H) 試買した商品に含まれていた模倣品数

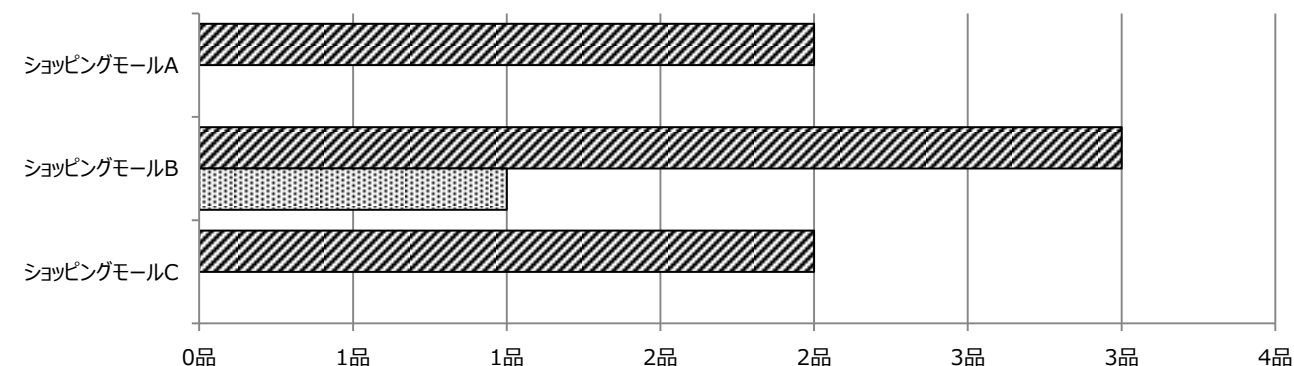



#### (4)想定値の算出

項目名	ショッピングモール A	ショッピングモール B	ショッピングモール C	すべて
K) サンプル対象商品総数のうちの想定模倣品数	0 品	2 品	2 品	4 品
L) サンプル対象商品総数のうちの想定真正品数	63 品	51 品	32 品	146 品
M) サンプル対象商品総数のうちの想定模倣品含有率	0.0%	3.7%	5.8%	2.6%
N) 対象商品の総出品数	454 品	952 品	603 品	2,009 品
O) 推計模倣品数	0 品	35 品	35 品	52 品
P) 調査した商品の平均単価	¥20,375	¥20,403	¥15,209	¥19,214
Q) 推定被害額	¥0	¥718,662	¥531,931	¥1,003,625

模倣品検出数 ショッピングモール別

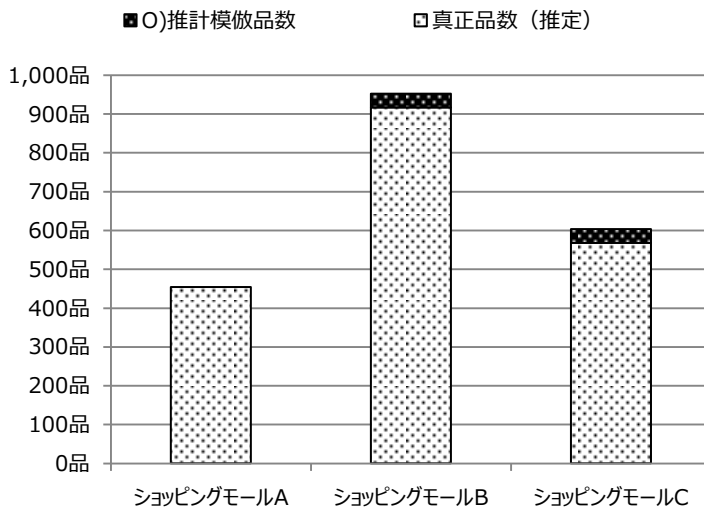

模倣品検出数・割合 (全体)

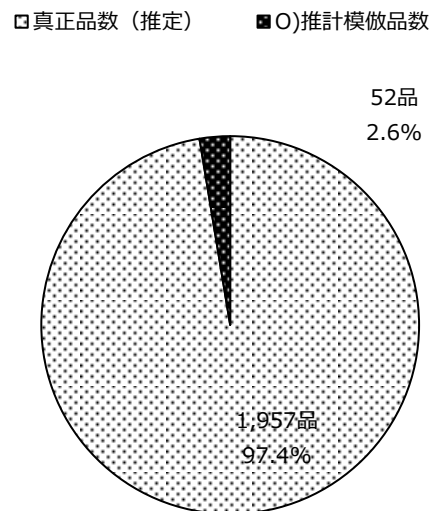

### 3.全体調査報告

#### 3-1.権利者別集計結果

##### (1)権利者別 見た目上の汚染率

	A)サンプリング対象商品総数	B)画面上で模倣品と判断した商品数(模倣品)	E)見た目上の汚染率
①キャラクター商品権利者	300品	14品	4.6%
②玩具メーカー	265品	1品	0.3%
③ファッションブランド	156品	1品	0.6%
④化粧品メーカー	268品	0品	0.0%
⑤ペット用品メーカー	158品	11品	6.9%
⑥電器メーカー	261品	0品	0.0%
⑦理美容器具メーカー	177品	0品	0.0%
⑧スポーツ用品メーカー	207品	0品	0.0%
⑨靴・革製品メーカー	209品	0品	0.0%
⑩輸送機器メーカー	150品	3品	2.0%
合計	2,151品	30品	1.3%

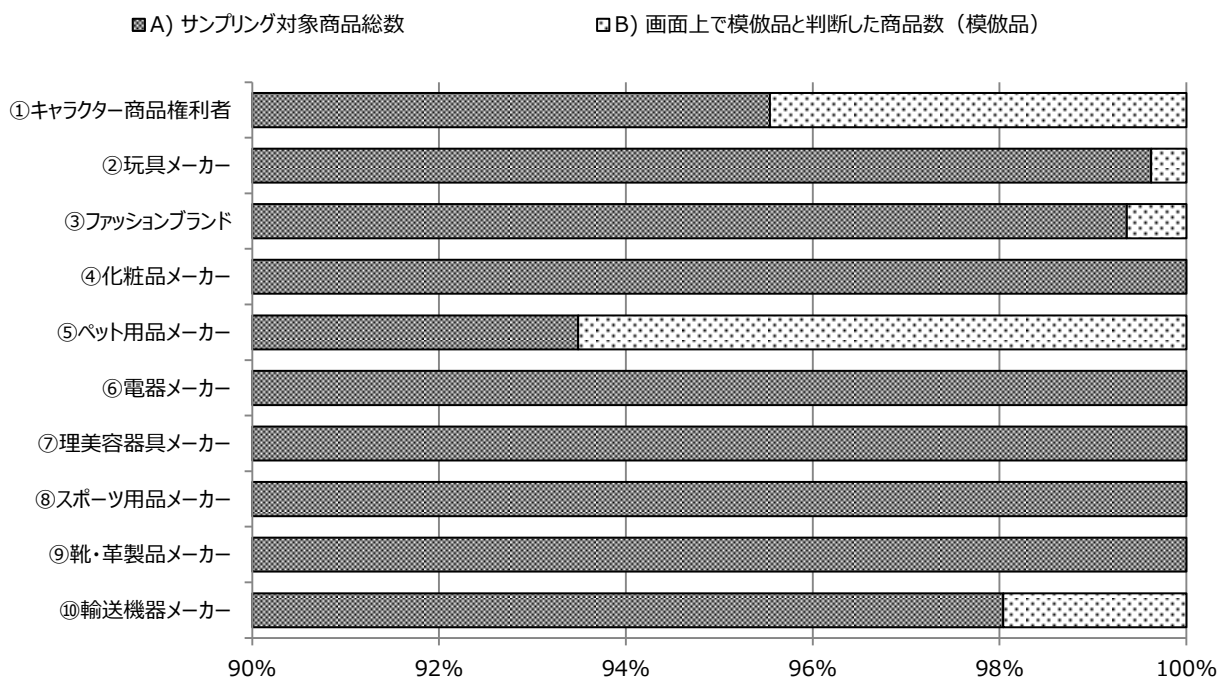

## (2)権利者別 推定汚染率

	K)サンプリング対象商品総数のうちの想定模倣品数	L)サンプリング対象商品総数のうちの想定真正品数	M)サンプリング対象商品総数のうちの想定模倣品含有率(推定汚染率)
①キャラクター商品権利者	39品	261品	12.9%
②玩具メーカー	3品	262品	1.1%
③ファッションブランド	1品	155品	0.6%
④化粧品メーカー	0品	268品	0.0%
⑤ペット用品メーカー	32品	126品	20.2%
⑥電器メーカー	3品	258品	1.1%
⑦理美容器具メーカー	0品	177品	0.0%
⑧スポーツ用品メーカー	0品	207品	0.0%
⑨靴・革製品メーカー	1品	208品	0.4%
⑩輸送機器メーカー	4品	146品	2.6%
合計	83品	2,068品	4.0%

□ K) サンプリング対象商品総数のうちの想定模倣品数

■ L) サンプリング対象商品総数のうちの想定真正品数

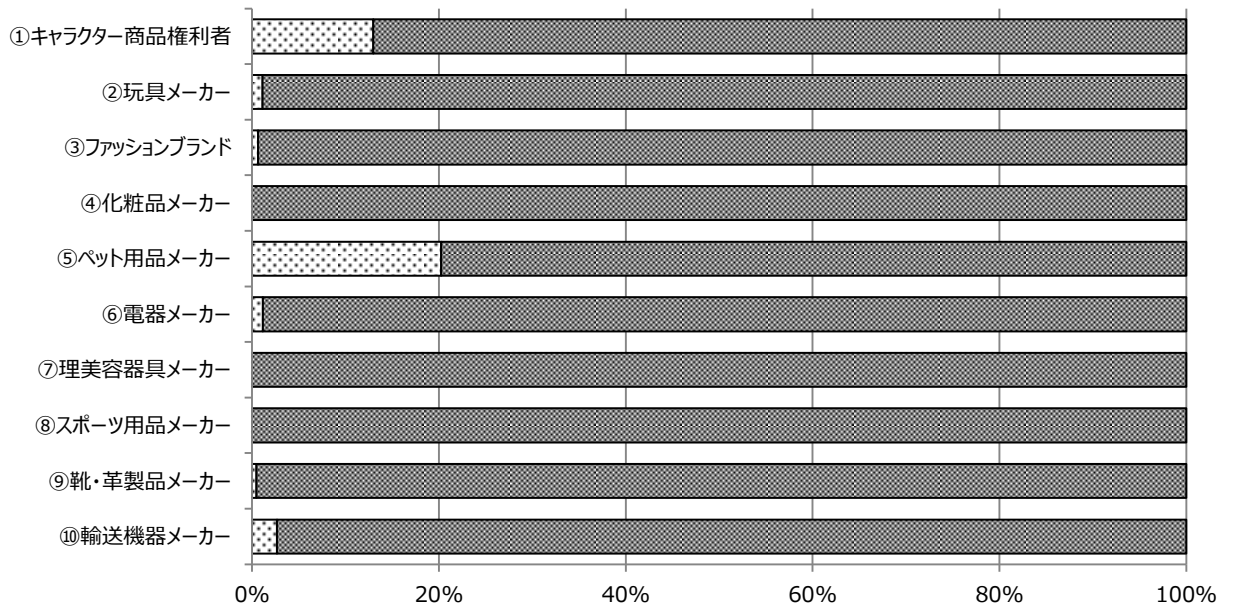

### (3)権利者別 推定被害額

	N)対象商品の総出品数	O)推計模倣品数	Q)推定被害額
①キャラクター商品権利者	1,966 品	254 品	¥740,136
②玩具メーカー	3,303 品	36 品	¥106,324
③ファッションブランド	730 品	4 品	¥249,230
④化粧品メーカー	1,606 品	0 品	¥0
⑤ペット用品メーカー	990 品	200 品	¥378,420
⑥電器メーカー	906 品	10 品	¥66,244
⑦理美容器具メーカー	667 品	0 品	¥0
⑧スポーツ用品メーカー	11,610 品	0 品	¥0
⑨靴・革製品メーカー	7,021 品	28 品	¥592,598
⑩輸送機器メーカー	2,009 品	52 品	¥1,003,625
合計	30,808 品	585 品	¥3,136,578

□Q) 推定被害額

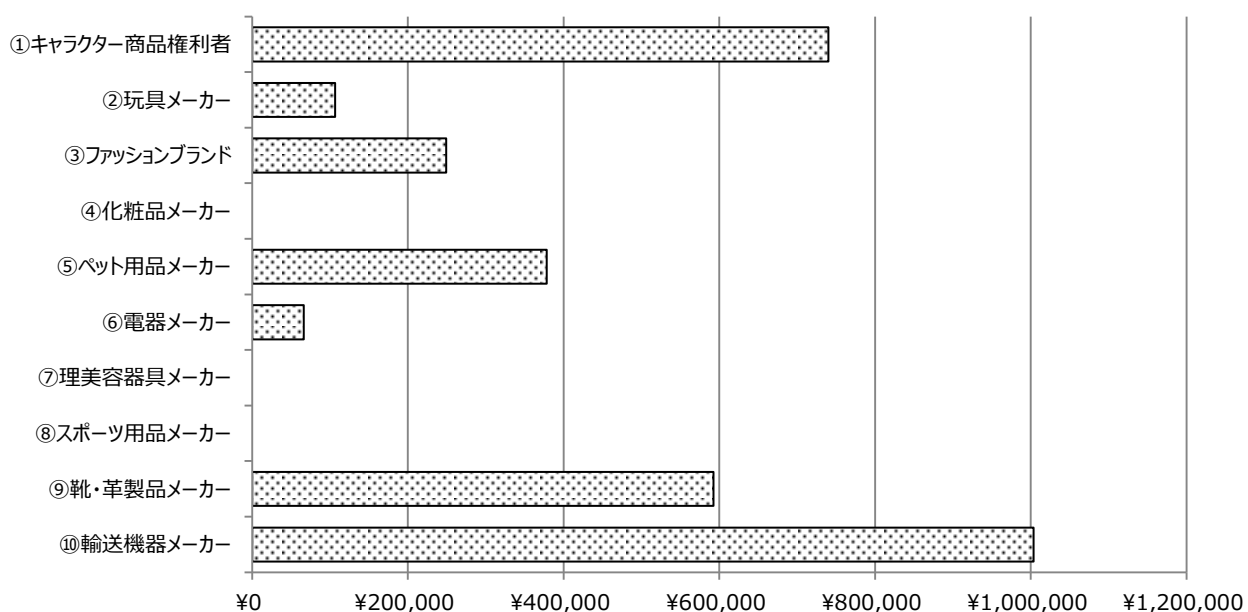

### 3-2.ショッピングモール別集計結果

#### (1)見た目上の汚染率 / 推定汚染率

	A)サンプリング対象商品総数	B)画面上で模倣品と判断した商品数 (模倣品)	E)見た目上の汚染率
ショッピングモール A	787.0 品	7.0 品	0.8%
ショッピングモール B	833.0 品	6.0 品	0.7%
ショッピングモール C	531.0 品	17.0 品	3.2%

#### 見た目上の汚染率

■ B) 画面上で模倣品と判断した商品数 (模倣品)    □ A) サンプリング対象商品総数

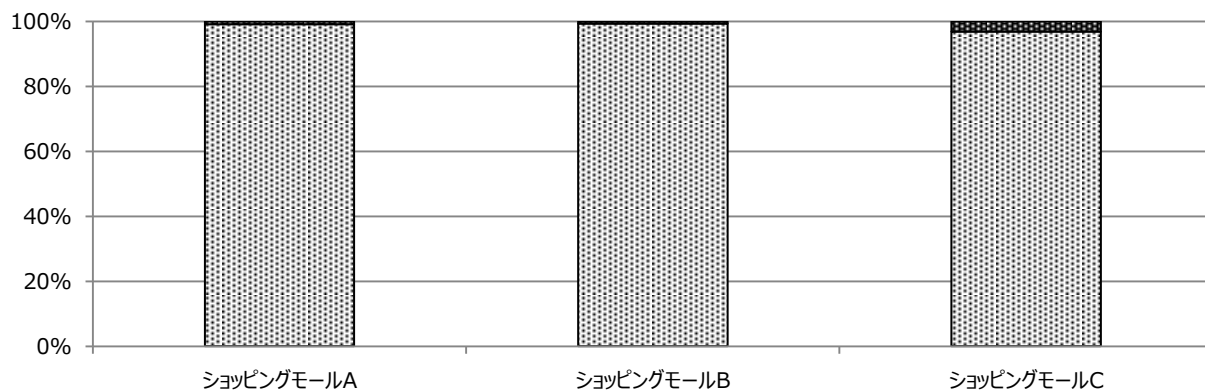

	K)サンプリング対象商品総数のうちの想定 模倣品数	L)サンプリング対象商品総数のうちの想定 真正品数	M)サンプリング対象商品総数のうちの想定 模倣品含有率 (推定汚染率)
ショッピングモール A	18.9 品	768.1 品	2.4%
ショッピングモール B	11.9 品	821.1 品	1.4%
ショッピングモール C	51.9 品	479.2 品	9.7%

#### 推定汚染率

■ K)サンプリング対象商品総数のうちの想定模倣品数    □ L)サンプリング対象商品総数のうちの想定真正品数

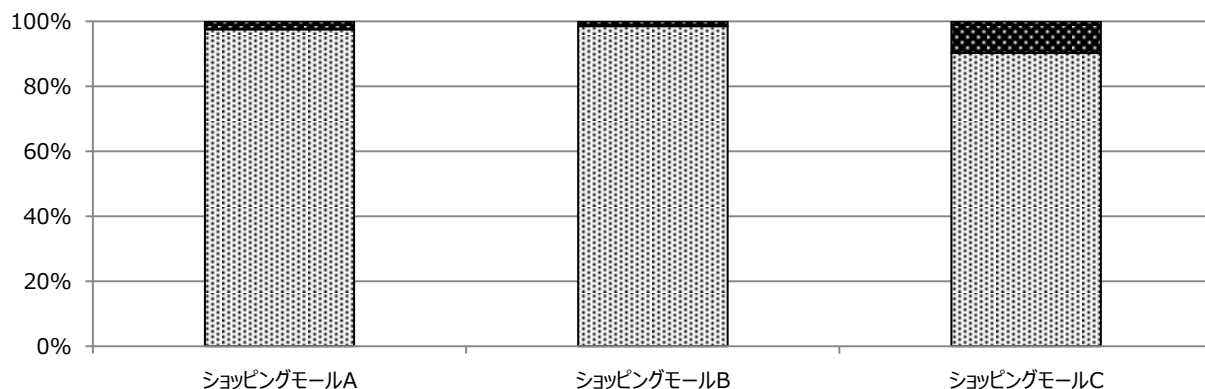

## (2)推定被害額

	N)対象商品の総出品数	O)推計模倣品数	Q)推定被害額
ショッピングモール A	16,115 品	387 品	¥1,240,599
ショッピングモール B	11,997 品	168 品	¥1,042,533
ショッピングモール C	2,696 品	262 品	¥817,402

### 推定被害額

■ Q)推定被害額

